

인 사 말

엘나 재봉기는 68년의 역사를 가진 스위스 브랜드로서 초정밀 가공기술이 뛰어난 스위스 ELNA 디자인 연구소에서 개발된 세계 최고급 명품 재봉기입니다.

ELNA의 트레이드 마크는 품질, 혁신 그리고 서비스입니다. 현재까지 ENLA는 이 세가지 요소를 토대로 회사를 세워 왔습니다. ELNA는 모든 고객들에게 품질의 완벽함을 인정받고 있으며 전세계 60개국 이상에 펼쳐진 대리점망을 보유하고 있습니다.

ELNA를 이해하는 데 있어 가장 중요한 점은 ELNA는 전세계 시장망을 보유하고 있다는 것입니다. 이로써 세계적으로 다양한 트렌드와 필요를 반영하여 제품의 개발에 힘쓸 수 있었습니다. ELNA는 모든 고객들께 재봉의 즐거움을 선사하고자 하는 확고한 신념을 가지고 있습니다. 재봉기는 사용하기 쉬워야 하고 기능이 다양해야 하며 현대적이어야 할 필요가 있습니다.

이 때문에 ELNA는 경량의 기계, 자동 실끼우기, 전통적인 스티치, 새로운 캠 · 카트리지 · 프로그램카드 · EnVision 카드 등의 바느질 패키지의 호환성 등을 고려한 제품들을 개발했습니다. 더욱이 ELNA는 세련된 디자인과 훌륭한 바느질로 유명합니다.

역사

ELNA는 수많은 혁신들로 인해 현재 재봉기 산업에서 거대한 위치를 차지하고 있습니다. ELNA 재봉기는 1940년 최초의 콤팩트, 휴대용 프리암 전기재봉기인 ELNA 1호에서부터 런칭되었습니다. ELNA 1호는 전통적인 검정색 디자인으로부터 탈피하여 녹색의 혁신적인 디자인을 선보였고 그 당시 획기적인 성공을 거두었습니다. 이로써 ELNA의 가정용 재봉기 산업에의 참여가 시작되었습니다.

1952년 지그재그 스티치가 가능하고 캠이 교체가능하며 여러가지 스티치 패턴을 만들어 낼 수 있는 ELNA 수퍼매틱이 소개되었습니다.

1968년에는 독특한 디자인의 콤팩트 재봉기인 ELNA 로터스가 런칭되었습니다. ELNA 로터스는 오늘날 현대예술 뉴욕박물관(MOMA)의 디자인 콜렉션에서 찾아보실 수 있습니다.

엘나 재봉기를 구입해주신 고객여러분께 엘나코리아 임직원 모두 감사의 인사를 드립니다.

ELNA KOREA. 엘나 코리아
대구 서구 비산동 156-26

엘나코리아 한국본사
전화 : 050-222-88888
홈페이지 : www.elna-korea.co.kr
쇼핑몰 : www.misingmart.co.kr

제품사용 안전수칙(필독)

본 ELNA 845오버록 재봉기를 사용시에는 아래의 기본적인 안전수칙을 지켜 사용 하셔야 합니다. 사용하시기 전에 모든 주의 사항을 숙지하시기 바랍니다.

 **경고- 화상이나 화재, 전기쇼크 및 각종 상해로부터 예방하기 위해 아래사항을 지켜주세요.**

1. 제품에 전원이 연결된 채로 방치해서는 안 됩니다. 제품을 사용하지 않을 때나 사용 후, 또는 제품을 수리 점검, 실 끼우기, 기능 전환, 바늘 교환, 칼 교환, 수리, 점검 시 반드시 전원을 끄고 전원플러그를 뽑아 주십시오.
2. 본 제품의 전압은 가정용 전기 220V 입니다.
3. 제품 사용 시 사용설명서의 내용대로 사용하셔야 하며 제품에 맞는 부품만을 사용하셔야 합니다.
4. 전원을 차단 시, 제품의 전원 스위치를 먼저 끄신 다음("0"표시부분) 전원플러그를 빼주십시오.
5. 제품의 움직이는 모든 부분으로 부터 손가락이 다치지 않도록 조심해야 하고, 특히 재봉 중 얼굴을 바늘 쪽에 가까이 하지 마십시오.
6. 전원코드나 플러그에 이상이 있거나 작동이 되지 않을때, 제품을 떨어뜨렸거나 충격이 가해졌을 때, 물에 빠뜨렸을 경우에는 절대 제품을 사용하지 마시고 엘라코리아 본사로 연락하여 점검 및 수리를 받으시기 바랍니다.
7. 본 제품은 가정용이므로 그 밖의 용도로 사용하지 마십시오.
8. 전구를 교환할 때에는 전구의 열이 완전히 식은 후 빼십시오.
9. 절대 제품을 임의로 분해, 수리, 개조하지 마십시오.
10. 어린이가 제품을 가지고 놀거나 보호자 없이 가까이 하지 않도록 주의 하십시오.

(어린이만 있을 경우 반드시 발판을 제거하시고 재봉기 커버를 덮고 안전한 곳에 보관하십시오.)

순 서

부분명칭 -----	3	2색실 스카프 인터록 -----	24
사이드커버 -----	4	2바늘 3색실 안전오버록 -----	24
전면커버 -----	4	3중 양면 커버스티치 -----	25
기본악세사리 -----	5	넓은 커버스티치 -----	25
실걸이 안테나 설치하기 -----	6	좁은 커버 스티치 -----	26
실패 쿠션패드 -----	6	체인스티치 -----	26
전원연결하기 -----	7	자동 바늘 실끼우기 -----	27
재봉기 설정하기 -----	8	장력해제 레버 -----	27
프로그램명 -----	9	실경로 파랑A -----	28
프로그램 선택다이얼 -----	9	실경로 파랑B -----	29
표시창 그림 -----	9	실경로 파랑C -----	30
프로그램 숫자 -----	10	실경로 빨강D -----	31
차동 톱니조절 -----	10	실경로 노랑E -----	32
땀길이 -----	10	실경로 노랑F -----	33
바늘위치 -----	11	실경로 녹색G -----	34
컷팅폭 조절하기 -----	11	실경로 갈색H,I -----	35
컷팅날 위치 조정 -----	12	노루발 압력 조절 다이얼 -----	36
2색실 컨버터 -----	12	발판 속도조절기 -----	36
오버록 / 바느질커버 -----	13	쓰레받이함 -----	36
노루발 -----	14	안전장치 -----	37
원터치 인터록 전환레버 -----	14	바느질 시작하기 -----	38
체인루퍼 실장력 -----	15	실장력 조절 -----	39
바늘 -----	15	체인스티치 장력조절 -----	39
실꺾기 -----	16	3색실 오버록 장력조절 -----	40
바늘대 기울이기 -----	16-1	2색실 오버록 장력조절 -----	41
4색실 기본오버록 -----	18	커버스티치 장력조절 -----	41
4색 니트오버록 -----	19	차동조절 다이얼 -----	42
5색실 기본 안전오버록 -----	19	땀길이 조절하기 -----	43
3색실 넓은 오버록 -----	20	컷팅폭 조절하기 -----	43
3색실 기본 오버록 -----	20	톱커버 스티치 사용하기 -----	44
3색실 플랫폼 -----	21	청소 및 기름치기 -----	48
3색실 직선장식 오버록 -----	21	상칼 교체하기 -----	49
2색실 장식 플랫폼 -----	22	램프교체하기 -----	49
2색실 좁은 오버록 -----	22		
3색실 인터록 -----	23		
3색실 스카프 인터록 -----	23		

부분 명칭

전면부



- | | |
|-----------------------|--------------------|
| 1. 노루발 압력조절 다이얼 | 10. 속도조절기 연결단자 |
| 2. 장력 해제 레버 | 11. 전원 스위치(ON/OFF) |
| 3. 왼쪽 바늘 실장력 다이얼(파랑) | 12. 폴리 |
| 4. 오른쪽 바늘 실장력 다이얼(빨강) | 13. 전면커버 |
| 5. 윗루퍼 실장력 다이얼(노랑) | 14. 사이드커버 |
| 6. 아래루퍼 실장력 다이얼(녹색) | 15. 커팅폭조절 표시창 |
| 7. 실패꽃이 핀 | 16. 차동톱니 조절 다이얼 |
| 8. 실패꽃이 콘 | 17. 바늘땀 길이 조절 다이얼 |
| 9. 실패꽃이 받침 | 18. 프로그램 표시창 |
| | 19. 프로그램 선택 다이얼 |

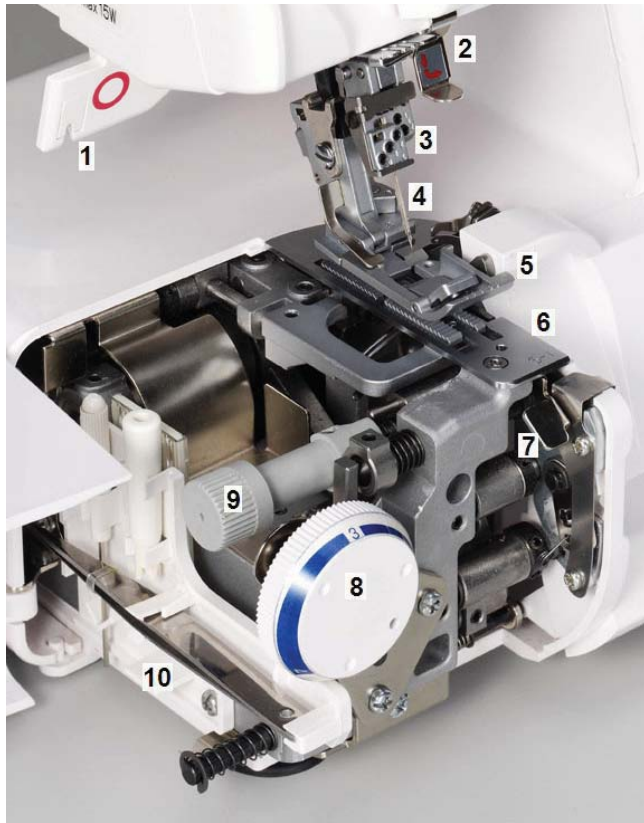

사이드 커버

덮개를 잡고 좌측으로 여십시오.

- 1.노루발 올림레버 / 실꿇기
- 2.바늘고정나사 안전레버(745)
- 3.바늘고정나사
- 4.바늘
- 5.노루발
- 6.침판
- 7.침판분리레버
- 8.컷팅폭 조절 다이얼
- 9.컷팅칼 사용다이얼
- 10.악세사리 홀더(745)

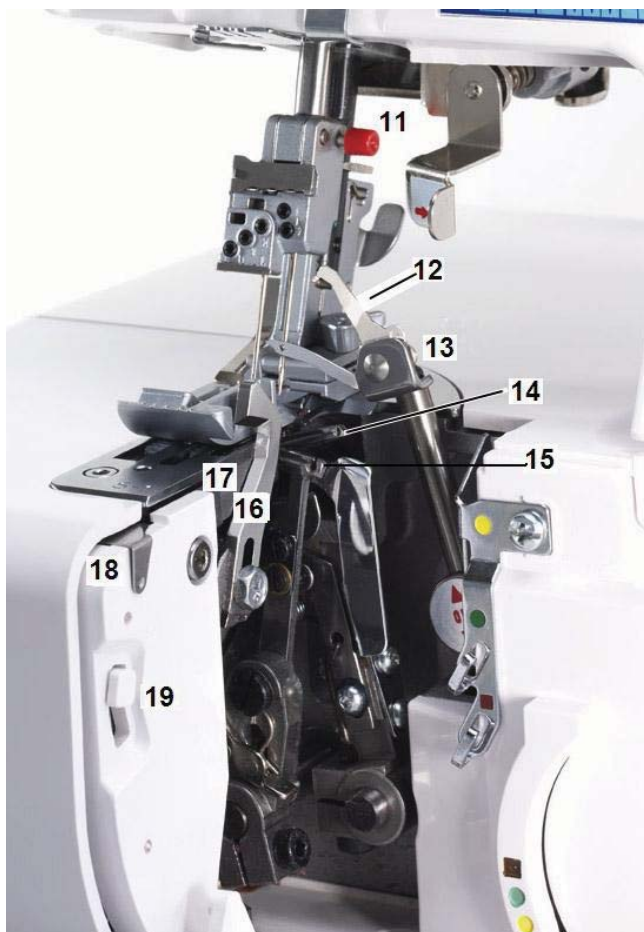

전면커버

오른쪽으로 밀어 앞으로 당기세요.

11. 바늘고정못치 제거버튼(빨간색)
12. 2색실 컨버터
13. 윗루퍼
14. 아래루퍼
15. 체인루퍼
16. 컷팅칼(상)
17. 컷팅칼(하)
18. 인터록핑거 후퇴고정 멈치
19. 인터록 / 오버록 변환레버

기본 악세사리

악세사리 박스

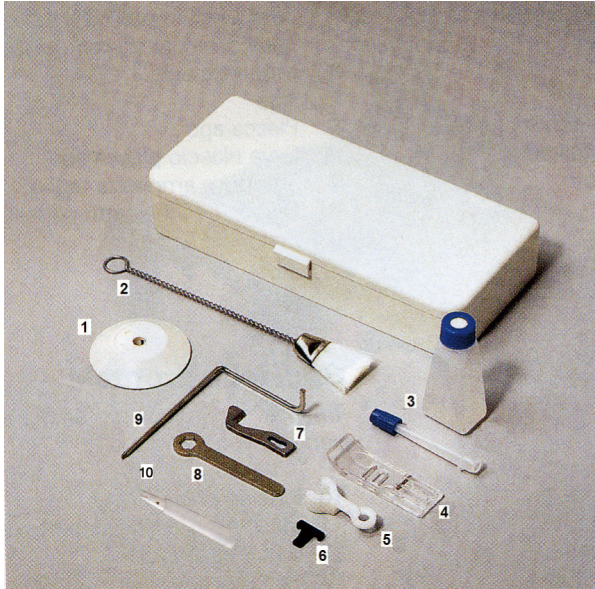

1. 실패마개
2. 청소솔
3. 기름
4. 투명 노루발(F)
5. 스냅 온 실가이드
6. 장력 릴리즈 클립
7. 예비 칼날
8. 칼날 교환렌치
9. 퀴팅가이드(model 745 적용)
10. 바늘 실빼기

사이드커버

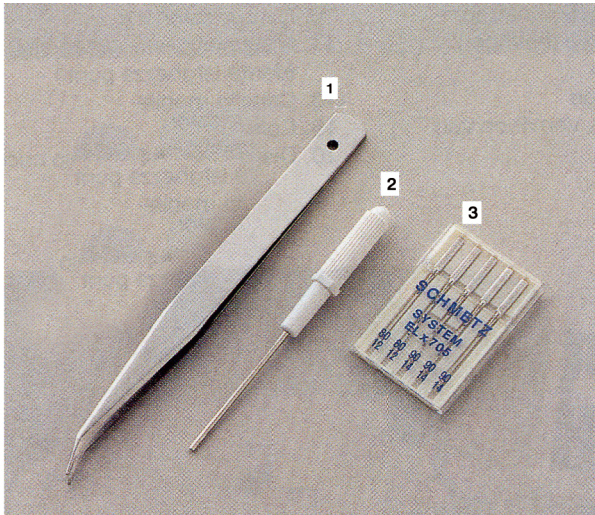

1. 핀셋
2. 육각렌치
3. 바늘세트

재봉기 상자



1. 실패쿠션
2. 실패콘
3. 커버 스티치용 커버
4. 천조각 수집통
5. 실걸이 안테나
6. 발판 속도조절기

재봉기 설정

실걸이 안테나 설치하기

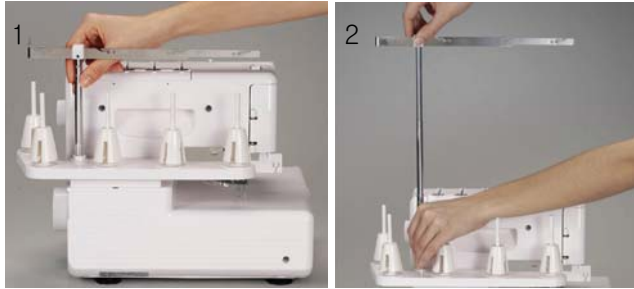

1. 재봉기의 뒷쪽에 있는 안테나 홈에 안테나를 끼고 오른쪽으로 돌려 고정시켜 줍니다.
2. 안테나를 가장 높은 위치 까지 잡아 당겨 줍니다.

실패 쿠션패드



실패꽃이 큰을 빼고 쿠션을 꽃은 다음 큰을 꽃아 줍니다.
쿠션패드는 실이 안정적으로 나오도록 도와줍니다.
실패는 가정용과 공업용 둘 다 사용할 수 있습니다.



공업용 실패
공업용 실패는 실패꽃이 큰을 끄고 실패가 바닥까지 내려갔는지 확인 후 사용합니다.

가정용 실패
가정용 실패는 실패마개만 이용하십시오.



데코레이션 실패
실이 실패 아래로 내려가는 것을 방지하기 위해 실패 쿠션에 직접 꽃으십시오.

전원연결하기

전원 또는 속도조절기를 연결하기 전에 전원 스위치는 꺼져있는지 확인하십시오.
가정에 공급되는 전압과 재봉기의 전압을 확인한 다음 플러그를 전원콘센트에 꽂아주십시오.



여러분의 안전을 위해

1. 재봉기가 동작하는 동안 여러분은 박음질 부분을 항상 지켜보시고, 움직이는 부분(바늘, 폴리, 칼날, 루퍼등)은 절대로 만지지 마십시오.
2. 아래와 같은 상황에선 항상 전원스위치를 끄시고 플러그를 뽑으십시오.
 - 재봉기를 사용하지 않을 때
 - 부품을 교환하거나 제거할 때
 - 재봉기를 청소할 때
3. 속도조절기에 아무것도 올려놓지 마십시오.

프로그램 표시창에 따라 재봉기 설정하기

프로그램 선택스위치를 2에 두고 여기에 맞는
재봉기 설정을 하겠습니다.

주의: 재봉기는 프로그램을 선택하기전에 실을
빼면 안됩니다.
모든실을 제거하고 프로그램을 선택
하십시오

- A. 프로그램 표시창
- B. 프로그램 선택 다이얼
- C. 프로그램 숫자
- D. 차동톱니 비율
- E. 바늘땀 길이(mm)
- F. 바늘위치
- G. 컷팅폭 조절 다이얼
- H. 윗칼 폭 조절 다이얼
- I. 2색실 컨버터 - 업/다운 레버
- J. 오버록커버
- K. 노루발 위치레버
- L. 원터치 인터록 변환레버
- M. 체인루퍼실 장력 다이얼(갈색)

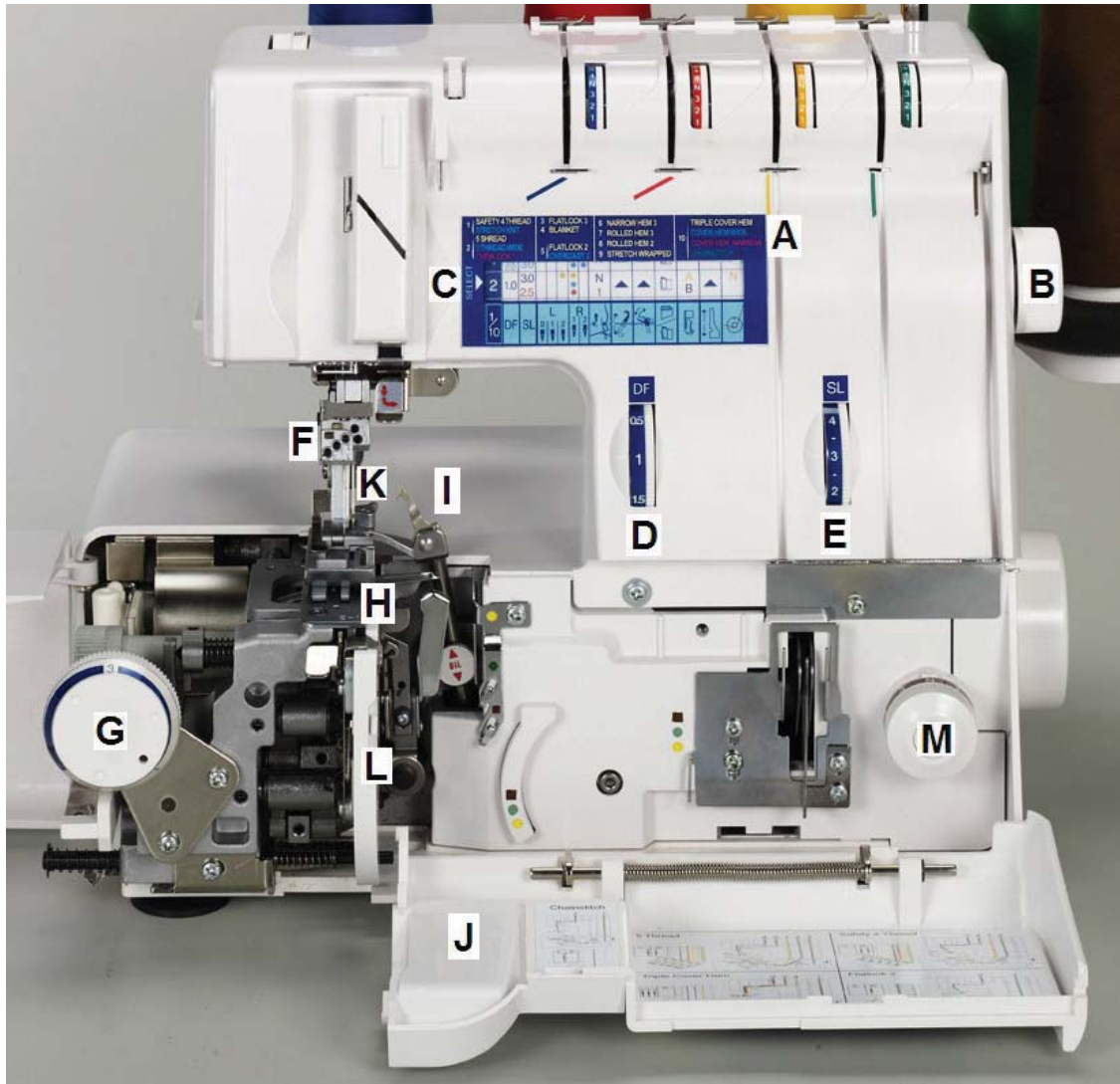

A. 프로그램 명

프로그램 표시창을 보고 여러분이 원하는 스티치의 이름을 찾아보십시오.

참고 :
스티치 이름의 왼쪽의 숫자는 프로그램 숫자입니다.
하나의 프로그램으로 여러가지의 스티치 모양을 만들 수 있습니다.

보기

프로그램 2는 3개의 스티치모양을 만들 수 있습니다.

- 5색실 기본안전오버록, 3색실 넓은 오버록, 3색실 기본오버록

프로그램 10은 4개의 스티치모양을 만들 수 있습니다.

- 3중 양면 커버스티치, 넓은커버스티치, 좁은커버스티치,체인스티치



B. 프로그램 선택 다이얼

원하는 스티치 프로그램 숫자가 표시창에 보일 때 까지 프로그램 선택 다이얼을 돌리십시오.

표시창 그림

표시창을 보실때 왼쪽에서 부터 오른쪽으로 보십시오.

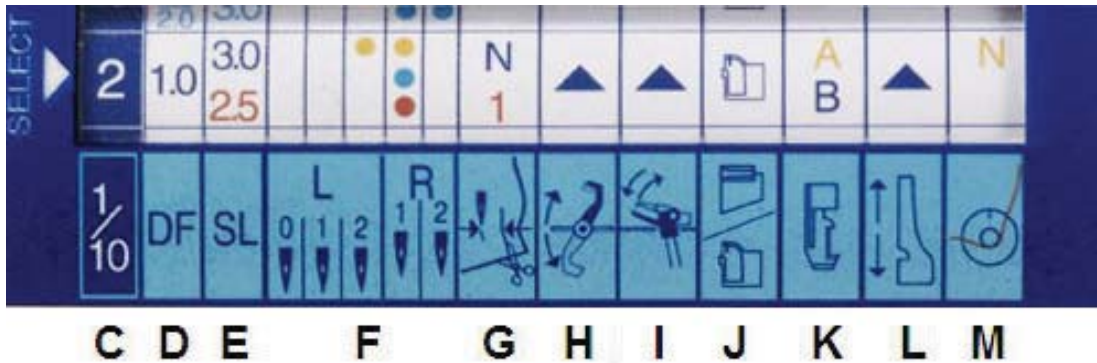



C. 프로그램 숫자

프로그램 표시창의 숫자에 따라 실장력이 자동으로 조절됩니다.
 여러분들이 재봉기를 이해하기 쉽도록 그림으로 표시하였습니다.

참고:
 표시창에 따라 재봉기를 설정 후 마지막에 실을 꺾으십시오.



D. DF = 차동 톱니조절

표시선에 맞추어 숫자를 선택합니다. 차동 톱니는 0.5~2까지 조절할 수 있습니다.

예)
 차동조절 다이얼을 1에 놓으십시오



E. SL=땀길이

표시선에 맞추어 숫자를 선택합니다. 땀길이는 0.5~5까지 조절할 수 있습니다.

5색실 기본안전 오버록, 3색실 넓은 오버록
 - 땀길이 다이얼을 3에 설정하십시오

3색실 기본오버록
 - 2.5에 설정하는데 표시선을 2와 3사이에 맞추시면 됩니다.



F. 바늘위치

17가지의 바느질을 하기 위하여 5개의 바늘이 사용됩니다.스티치의 색깔에 해당하는 점이 바늘 표시점 위에 표시되어 있습니다.

바늘의 위치 L0, L1, L2, R1 또는 R2위에 표시됩니다.

점이 표시된곳에 바늘을 삽입하십시오.

보기

- 노란 점 = 5색 기본 안전오버록
위치 L2와 R1에 바늘을 삽입하십시오.
- 파란점 = 3색실 넓은 오버록
위치 R1에 바늘을 삽입하십시오.
- 빨간점 = 3색실 기본오버록
위치 R1에 바늘을 삽입하십시오.

주의: 바늘을 교체하실때는 항상 전원을 꺼주시기 바랍니다.

G. 커팅폭 조절 다이얼

커팅폭 다이얼은 바늘과 하칼의 거리를 조정합니다.
표시창에 숫자가 보일 때까지 다이얼을 돌리십시오.

보기

- 파랑N = 5색 기본 안전 오버록, 3색실 넓은 오버록
N쪽으로 커팅폭 다이얼을 이동하십시오.
- 빨강1 = 3색실 기본오버록
1쪽으로 커팅폭 다이얼을 이동하십시오.

참고

사이드커버를 열고 다이얼을 돌리면 더 쉽게 조정할 수 있습니다.



H. 커팅 날 위치 조정하기



- ▼ 커팅날 사용하지 않기(DOWN)
먼저 바늘의 위치를 가장 높은 곳에 위치 시키고 전면 커버를 여십시오.
재봉기의 옆면에 있는 커팅날 사용 /미사용 버튼을 누르고 아래쪽을 내려줍니다.



- ▲ 커팅날 사용하기(UP)
재봉기의 옆면에 있는 커팅날 사용 /미사용 버튼을 누르고 위쪽으로 올려줍니다.

보기

- ▲ 5색실 기본 안전오버록, 3색실 기본 오버록, 3색실 넓은 오버록
- 커팅날을 사용합니다.

I. 2색실 컨버터



- ▼ 2색실 컨버터 사용하기
윗루퍼가 뒷쪽 위치에 있을때 까지 폴리를 돌려 주십시오.
(참고:폴리의 표시점을 맞추세요)
윗 루퍼의 후크를 아래로 내려주십시오.



- ▲ 2색실 컨버터 사용하지 않기
윗루퍼가 뒷쪽 위치에 있을때 까지 폴리를 돌려 주십시오.
윗루퍼에서 후크를 위로 들어주십시오.

보기

- ▲ 5색실 기본 안전오버록, 3색실 기본 오버록, 3색실 넓은 오버록
- 2색실 컨버터를 사용하지 않습니다.

J. 오버록 커버 or 바느질(톱커버) 커버

프로그램 번호 1~9에는 항상 전면커버에 붙어있던 오버록 덮개가 있습니다.

오버록커버 장착하기

오버록 커버는 루퍼를 보호합니다.
오버록 커버를 장착하기 위해서는 전면
커버의 홈과 덮개의 홈을 맞춰 끼워줍니다.

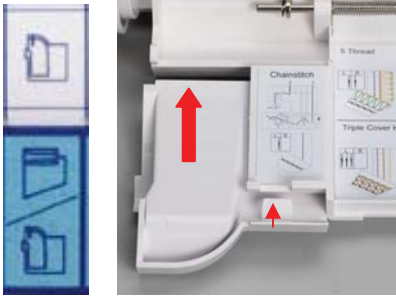

프로그램 번호 10에는 오버록 커버가 아닌
바느질(톱커버)용 커버가 사용됩니다.

커버 스티치용 커버 장착하기

장착되어 있는 오버록커버를 엄지와 집게
손가락을 이용하여 사진처럼 잡아 당깁
니다.

경고.
바늘질(톱커버)커버가 장착되어진 상태로
오버록을 할 경우 손가락을 다칠 위험이
있습니다.

바느질(톱커버)커버를 장착하기 위해서
전면 커버의 홈과 덮개의 홈을 맞춰 끼워
줍니다.

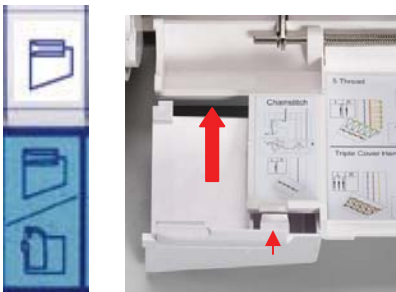

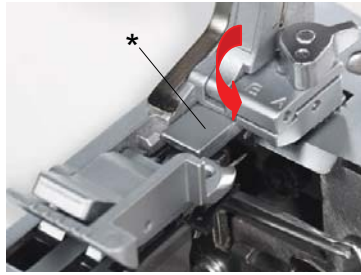

K. 노루발(A or B)

노루발의 오른쪽에 있는 레버를 상황에 맞게 A 또는 B에 놓고 사용하십시오.
사진에 표시되어 있는 *부분을 조정합니다.

보기

- 노란색A - 5색실 : A위치에 두십시오.
- 파랑색B - 3색실(넓은폭), 오버록3 : B위치에 두십시오.

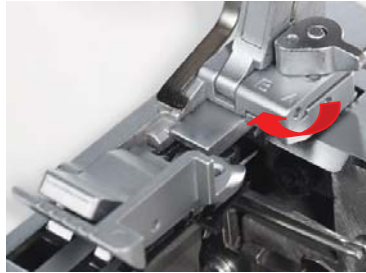

L. 원터치 인터록 전환레버

845재봉기는 인터록 전환레버를 이용하여 오버록과 인터록을 손쉽게 사용할 수 있습니다.



인터록 사용하기(up)
전환 레버를 위로 올려주십시오.



오버록 사용하기(down)
전환 레버를 아래로 내려주십시오.



M. 체인루퍼 실장력(갈색)

5색실 기본 안전오버록 이나 프로그램10을 선택한 후에 체인루퍼에 실을 꿰십시오.

보기

- N노랑색 - 5색실 : 체인루퍼에 실을 꿰십시오.
- 빈공간 - 3색실(넓은쪽), 오버록3 : 체인루퍼에 실을 꿰지 마십시오.



바늘

재봉기에는 Schmetz브랜드의 ELx705의 바늘이 들어 있습니다.

일반적으로 바느질의 문제는 아래의 문제로 발생할 수 있습니다.

- 부정확하게 삽입되는 바늘(편평한 부분이 뒤쪽으로 향하여야 합니다.)
- 바늘을 끝까지 삽입하지 않았을때
- 바늘의 끝이 뭉뚝할때(새로운 바늘로 교체합니다.)

* 정품바늘 및 부속품 구입은 ELNA KOREA에서 구입하세요.

연락처 : 050-2228-8888

쇼핑몰 : www.misingmart.co.kr

바늘대 기울이기(745전용)

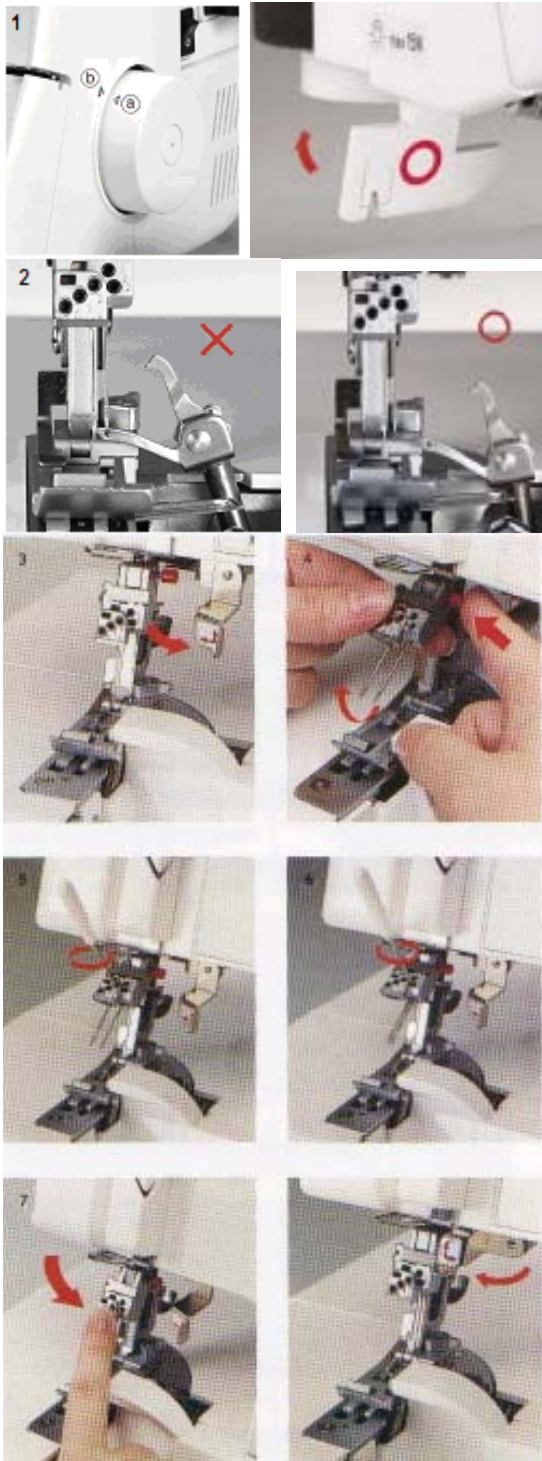

1. 바늘대를 앞으로 기울여 바늘을 편리하게 교체할 수 있습니다.
 핸들을 돌려 바늘과 윗루퍼의 거리가 멀어지도록 합니다.
 (핸들의 a와 b부분을 맞추어 줍니다)
 노루발 올림레버를 올려줍니다.

2. 바늘과 윗루퍼가 서로 멀어지게 합니다.

3. 바늘몽치 안전레버를 오른쪽 밀어줍니다.

4. 바늘몽치 고정버튼(빨강색)을 누르고 바늘몽치를 몸쪽으로 올려줍니다.

5. 각각의 바늘잠금나사를 풀어 바늘을 평편한 부분을 뒤로 한다음 교체합니다.

6. 바늘잠금나사를 단단히 고정합니다.

7. 바늘 몽치를 뒷쪽으로 밀어준후 바늘몽치 안전레버를 왼쪽으로 원위치 시킵니다.

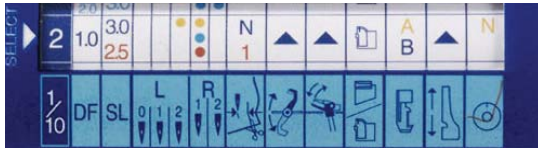

실꺾기

실을 꺾는 방법은 선정한 프로그램에 따라 다릅니다. 여러분들은 재봉기에 실을 꺾는 것을 배운 대로, 실장력 다이얼에 보이는 색깔의 실을 사용할 것을 추천합니다.

이것은 여러분들이 각 실의 기능을 이해하는데 많은 도움이 될 것입니다

참고

재봉기의 속도 및 스티치 모양은 실장력 디스크 및 실 가이드를 지나면서 만들어 집니다. 그러므로 실이 폴리에스터나 혼합면사를 사용하시고 100%면사는 너무 약해서 끊어지기 쉽습니다.

중요

재봉기는 정확한 순서에 따라 실을 꺾어야 합니다. 페이지를 참고하여 보인 순서에 따라 하십시오. (페이지 18-26)

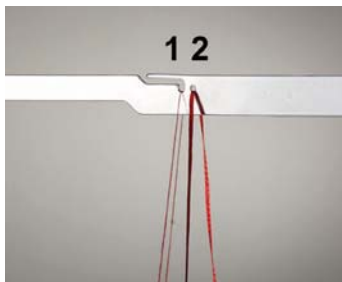

안테나

안테나를 가장 높은 위치 까지 당기십시오. (페이지 6참고)

안테나 실 가이드에 실을 꿰때는 구멍또는 슬롯에 실을 꿰십시오.

- 1.슬롯
- 2.구멍



몇몇 단단하게 꼬인 실은 구멍 및 슬롯 둘다 필요로 할 때도 있습니다.



안테나 실가이드에 실을 꿰 후 사진에 보이는 것과 같이 재봉기의 첫번째 가이드에 실을 꿰십시오.

데코레이션 바느질을 하기위한 악세사리

오버록을 사용하기 위해 많은 종류의 실이 있는데 여러분의 사용목적에 맞는 실을 선택 하십시오. 바늘과 루퍼에 알맞은 실을 선택하여 사용하십시오. 또한 실을 잡아당겨 쉽게 끊어지는 실, 솜털실, 고르지 못한실은 사용하지 마십시오.



장력 릴리즈 클립

어떤실이든 장력 릴리즈 클립을 지나 실장력 조절 다이얼로 향하게 하십시오.

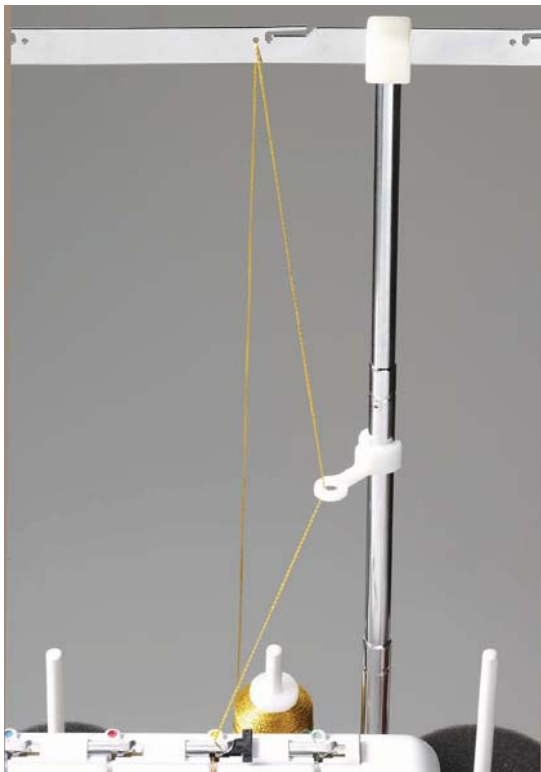

Snap-on 실 가이드

장식적인 실은 엉킬수도 있습니다. 윗루퍼 실을 연결할때 snap-on 실 가이드를 통과하여 꿰십시오.

중요

장식사를 사용하실 경우 재봉기의 속도를 늦추시고 일정한 속도로 바느질을 하십시오.

간단 실 꿰기 방법

이 도표를 참고하여 실을 꿰시고 더 자세한 설명을 원하시면 페이지 28 ~ 35를 참고하십시오.

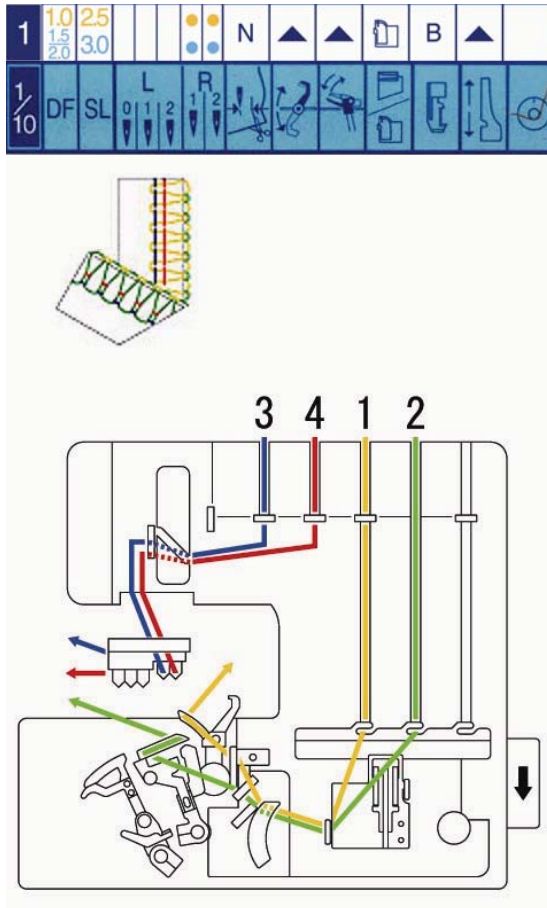

재봉기 프로그램 설정 1 4색실 기본오버록(SAFETY 4 THREAD)

3색 오버록에 두번째 바늘실을 추가하십시오.
두번째 바늘실은 바느질의 내구성 그리고 힘을
더해주면서 원단의 신축성을 유지해줍니다.

일반적인 용도

- 니트 의류
- 느슨하게 짜여진 의류

아래의 순서로 실을 꿰십시오.

- 1.윗루퍼 : 노랑F
- 2.아래루퍼 : 녹색G
- 3.R1바늘 : 파랑B2
- 4.R2바늘 : 빨강D3

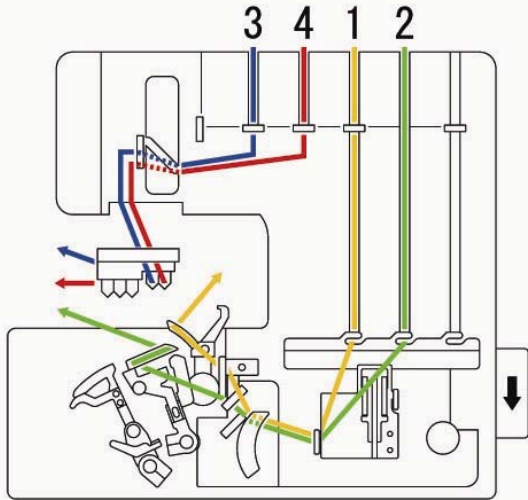
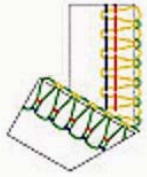

재봉기 프로그램 설정1 4색 니트오버룩(STRETCH KNIT)

안전4색실과 동일한 특성을 가지고 있습니다.
STRETCH KNIT 프로그램은 꿰메고 있는동안 원단이 늘어나는 것을 방지하기 위해 차동톱니와스티치의 길이를 조정해줘야 합니다.

일반적인 용도

- 니트, 네크라인, 소메, 바지다 치마의 끝단
- 니트의 연결부분을 박음질 할때

아래의 순서로 실을 꿰십시오.

- 1.윗루퍼 : 노랑F
- 2.아래루퍼 : 녹색G
- 3.R1바늘 : 파랑B2
- 4.R2바늘 : 빨강D3

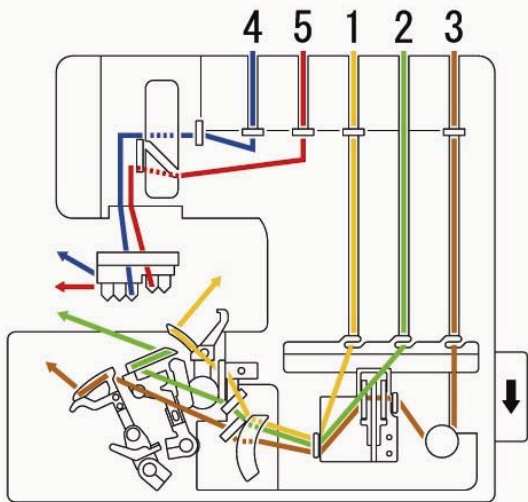
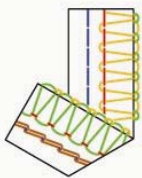
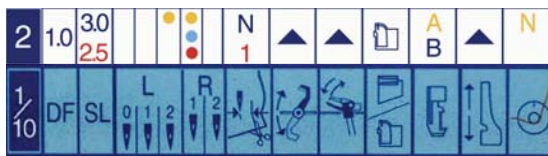

재봉기 프로그램 설정2 5색실 기본 안전오버룩(5 THREAD)

2개의 실은 체인스티치를 형성하고 3개의 실은 오버룩을 형성합니다.

두꺼운 직물의 바느질에 적합합니다.

아래의 순서로 실을 꿰십시오.

- 1.윗루퍼 : 노랑F
- 2.아래루퍼 : 녹색G
- 3.체인루퍼 : 갈색H
- 4.L2바늘 : 파랑A
- 5.R1바늘 : 빨강D2

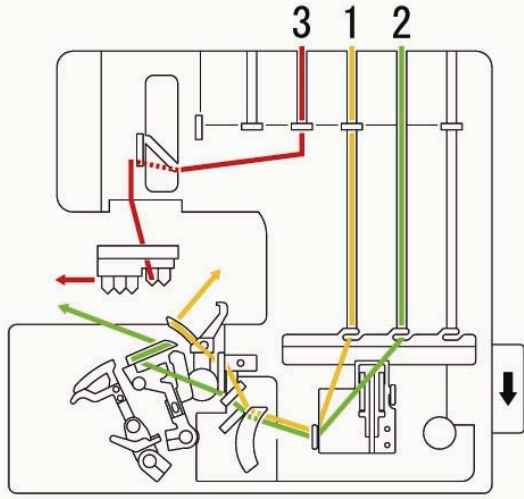
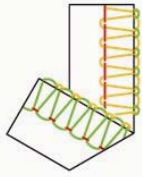
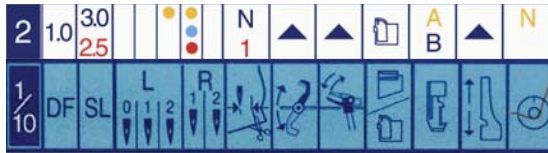

재봉기 프로그램 설정2
3색실 넓은 오버록(3 THREAD WIDE)

3개의 실은 원단의 가장자리에 일정하게 바느질 됩니다.
 오버록스티치는 두꺼운 원단에 적합합니다.

일반적인 용도

- 니트의류
- 원단의 가장자리를 마무리할때

아래의 순서로 실을 꿰십시오.

- 1.윗루퍼 : 노랑F
- 2.아래루퍼 : 녹색G
- 3.R1바늘 : 빨강D2

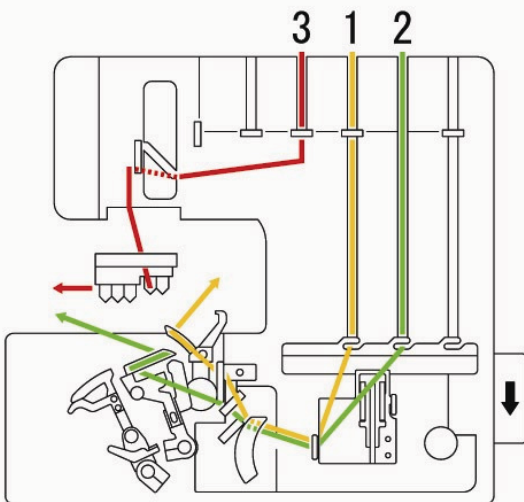
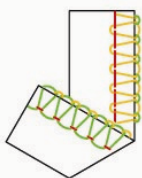
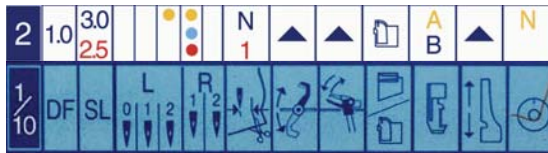

재봉기 프로그램 설정2
3색실 기본 오버록(OVERLOCK 3)

3색실(넓은폭)과 동일한 특성을 보이며 이 바느질은 중간무게의 원단을 바느질 할때 적합합니다.

일반적인 용도

- 란제리
- 원단의 가장자리를 마무리할때

아래의 순서로 실을 꿰십시오.

- 1.윗루퍼 : 노랑F
- 2.아래루퍼 : 녹색G
- 3.R1바늘 : 빨강D2

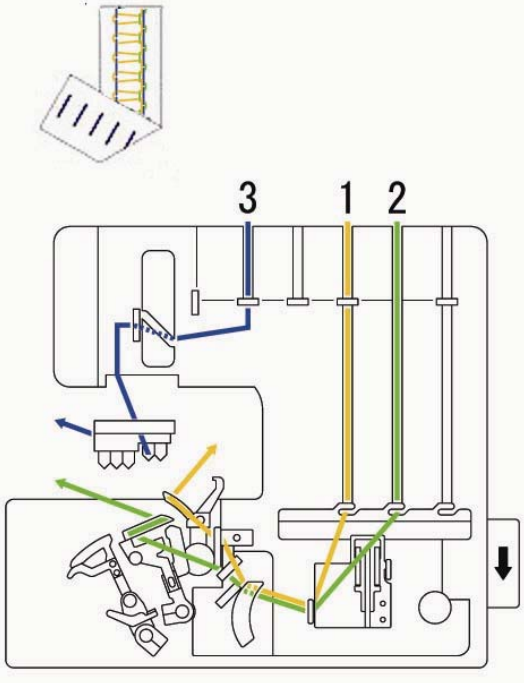

재봉기 프로그램 설정3

3색실 플랫폼(FLATLOCK 3)-장식바느질

*장식 바느질은 실의 굵기 또는 색상을 이용하여 바느질을 할 경우 매우효과적인 디자인을 창조할 수 있도록 도와주는 바느질을 의미합니다.

이 바느질은 스웨트 셔츠, 운동복, 니트 스포츠웨어의등의 드러나 보이는 바느질에 적합합니다.

일반적인 용도

- 부피가 큰 니트웨어
 - 장식물에 액센트를 줄때
 - 원단 두장을 연결하기(갈사용시 연폭기능)
 - 상칼을 사용하지 않고 사용시 뛰어난 장식효과
 - 윗면은 양면커버스티치 효과
 - 아랫면은 가로핸드 스티치 효과
- *상칼을 사용하지 않고 장식효과 바느질을 할 경우 R1바늘을 사용하고 시집을 2~3mm 정도한후 재봉을하고 원단을 펼칩니다.

아래의 순서대로 실을 꿰십시오.

- 1.윗루퍼 : 노랑F
- 2.아래루퍼 : 녹색G
- 3.R1바늘 : 파랑B2

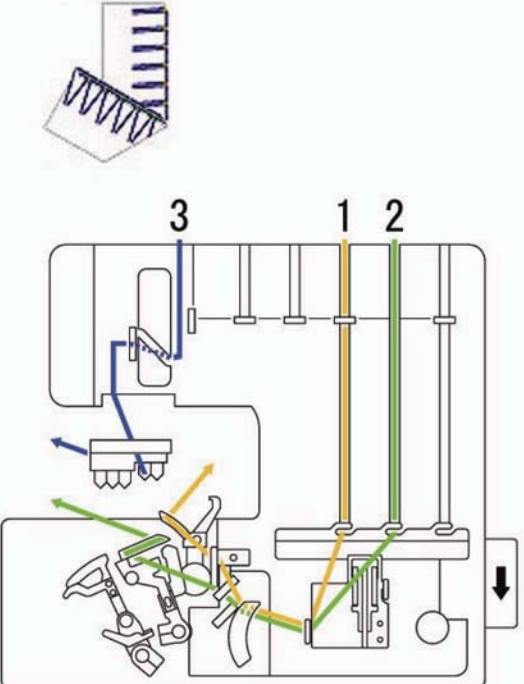
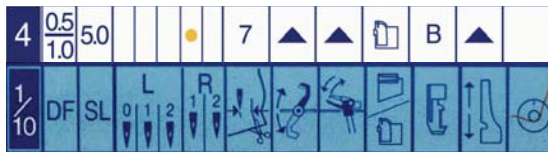

재봉기 프로그램 설정4

3색실 직선장식 오버록(BLANKET)-장식바느질

*장식 바느질은 실의 굵기 또는 색상을 이용하여 바느질을 할 경우 매우효과적인 디자인을 창조할 수 있도록 도와주는 바느질을 의미합니다.

바늘실에 장식적인 실을 꿰어 원단의 가장자리를 바느질 합니다.

윗/아래루퍼 실이 바늘실을 잡아 당기기 때문에 원단의 윗쪽과 아래쪽 둘다 바늘 실이 보입니다.

일반적인 용도

- 담요나 펠트목도리의 끝을 장식할때
- 장식물에 액센트를 줄때

중요

중간두께의 원단에 사용하실 때는 윗/아래루퍼 에 양털나일론 실을 사용하십시오.

아래의 순서대로 실을 꿰십시오.

- 1.윗루퍼 : 노랑F
- 2.아래루퍼 : 녹색G
- 3.R1바늘 : 파랑C

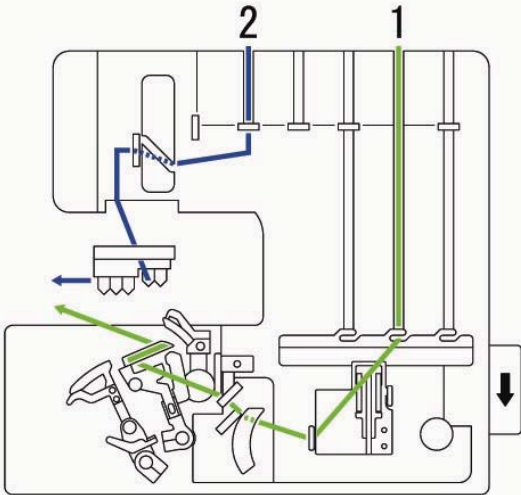
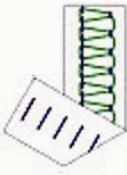
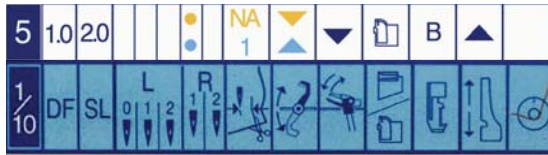

**재봉기 프로그램 설정5(컨버터 사용)
2색실 장식 플랫록(FLATLOCK 2)-장식바느질**

*장식 바느질은 실의 굵기 또는 색상을 이용하여 바느질을 할 경우 매우효과적인 디자인을 창조할 수 있도록 도와주는 바느질을 의미합니다.

바늘, 아래루퍼의 실을 납작하게 잡아당겨 바느질을 합니다.

일반적인 용도

- 부피가 큰 니트웨어
 - 장식물에 액센트를 줄때
 - 원단 두장을 연결하기(칼사용시 연폭기능)
 - 상칼을 사용하지 않고 사용시 뛰어난 장식효과
 - 윗면은 양면커버스티치 효과
 - 아랫면은 가로핸드 스티치 효과
- *상칼을 사용하지 않고 장식효과 바느질을 할 경우 R1바늘을 사용하고 시접을 2~3mm 정도한후 재봉을하고 원단을 펼칩니다.

아래의 순서대로 실을 꿰십시오.

- 1.아래루퍼 : 녹색G
- 2.R1바늘 : 파랑B2

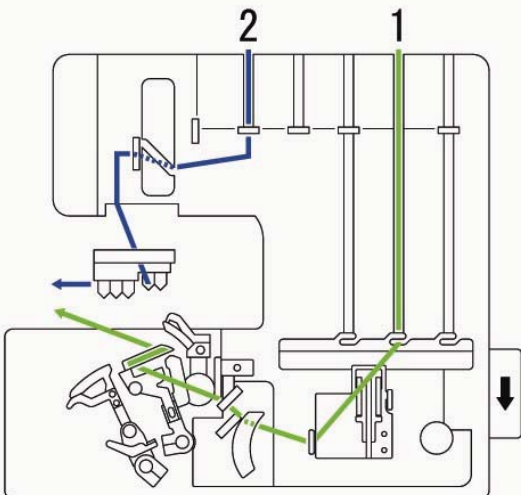
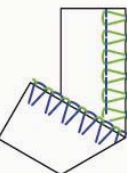

**재봉기 프로그램 설정5(컨버터 사용)
2색실 좁은 오버록(OVERCAST 2)**

바늘, 아래루퍼의 실을 이용하여 가벼운 원단의 끝단을 바느질 할때 사용합니다.

일반적인 용도

- 가벼운 원단의 끝단

아래의 순서대로 실을 꿰십시오.

- 1.아래루퍼 : 녹색G
- 2.R1바늘 : 파랑B2

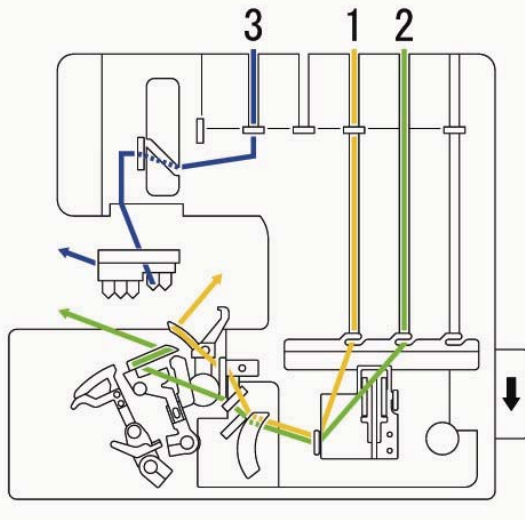
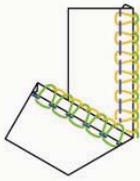
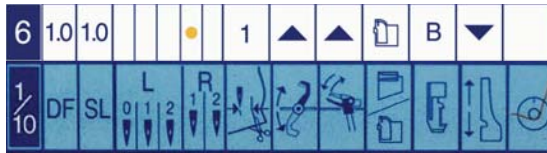

재봉기 프로그램 설정6 3색실 인터록(NARROW HEM)

3개의 실은 좁은 끝단을 안정되게 바느질합니다.

일반적인 용도

- 스카프, 냅킨, 주름진 원단의 끝을 끝말이할때
- 가벼운 원단으로 짜여진 내의의 끝

아래의 순서에 따라 실을 꿰십시오.

- 1.윗루퍼 : 노랑F
- 2.아래루퍼 : 녹색G
- 3.R1바늘 : 파랑B2

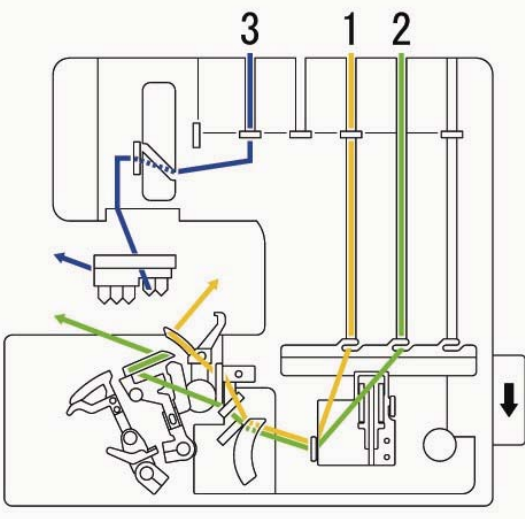
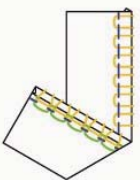
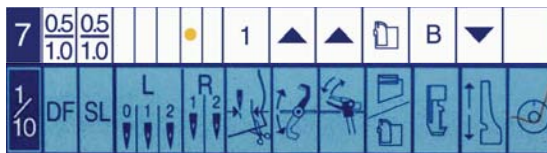

재봉기 프로그램 설정7 3색실 스카프 인터록(ROLLED HEM 3)

3개의 실은 언밸런스한 스티치를 형성합니다.
바느질 할때 원단은 스티치안쪽에서 모아집니다.

일반적인 용도

- 가볍고 중간두께 원단의 단말이
- 장식적인 핀턱스

아래의 순서에 따라 실을 꿰십시오.

- 1.윗루퍼 : 노랑F
- 2.아래루퍼 : 녹색G
- 3.R1바늘 : 파랑B2

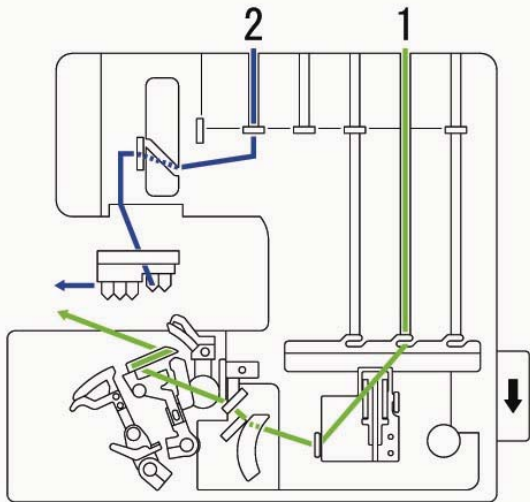
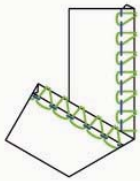
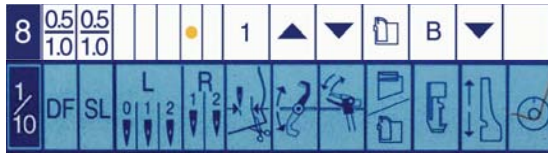

**재봉기 프로그램 설정8(컨버터 사용)
2색실 스카프 인터록(ROLLED HEM 2)**

바늘 및 아래푸퍼가 실을 꿰기전 원단의 단을
말아 박음질하게 됩니다.

일반적인 용도

- 2개의 실을 사용하기 때문에 더 간단하면서도 Rolled Hem 3과 같은 효과를 볼수 있습니다. 이것은 시폰과 같은 가벼운 원단에 사용할 수 있습니다.

아래의 순서대로 실을 꿰십시오.

- 1.아래루퍼 : 녹색G
- 2.R1바늘 : 파랑B2

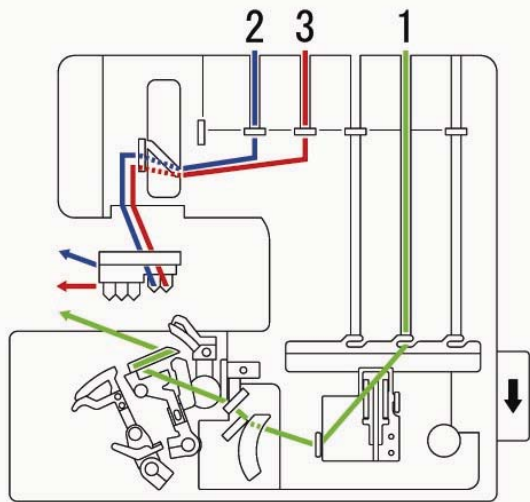
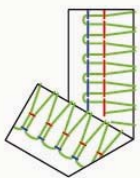
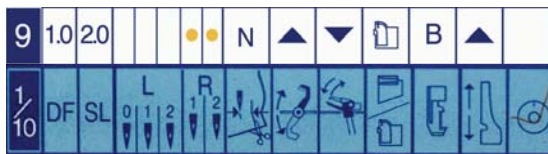

**재봉기 프로그램 설정9(컨버터 사용)
2바늘 3색실 안전 오버록
(STRETCH WRAPPED)**

2개의 바늘과 아래루퍼를 이용하여 바느질
합니다. 두번째 바늘 실은 스티치의 내구성을
증가시킵니다.

일반적인 용도

- 운동복과 수영복

아래의 순서대로 실을 꿰십시오.

- 1.아래루퍼 : 녹색G
- 2.R1바늘 : 파랑B2
- 3.R2바늘 : 빨강D3

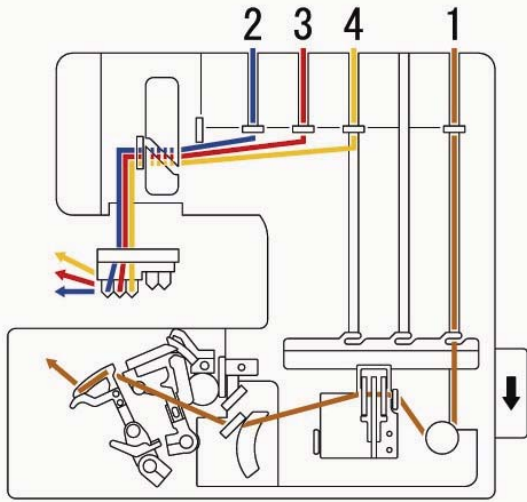
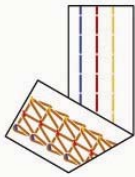
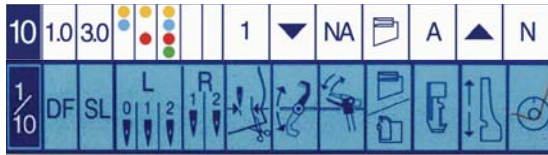

재봉기 프로그램 설정10 - 장식용 3중 양면커버스티치(TRIPLE COVER HEM)

*장식 바느질은 실의 굵기 또는 색상을 이용하여 바느질을 할 경우 매우효과적인 디자인을 창조할 수 있도록 도와주는 바느질을 의미합니다.

3중 양면커버스티치는 5mm의 폭을 가집니다. 이 바느질을 하기 위해 3개의 바늘과 체인루퍼를 이용합니다.

일반적인 용도

- 니트류의 단끝, 소매끝, 목선
- 탑스티치
- 벨트고리

아래의 순서대로 실을 꿰십시오.

- 1.체인루퍼 : 갈색
- 2.L0바늘 : 파랑B1
- 3.L1바늘 : 빨강D1
- 4.L2바늘 : 노랑E

참고: 바늘실은 마지막 2개의 가이드에서 분리되며 왼쪽 끝부터 파랑, 빨강, 노랑순입니다.

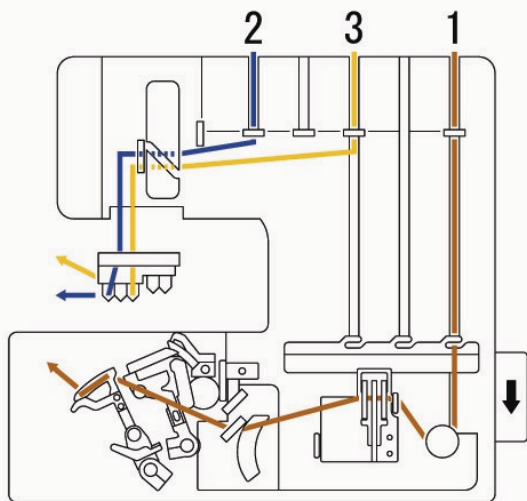
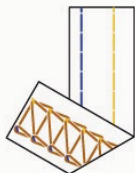

재봉기 프로그램 설정10 넓은 커버스티치(COVER HEM WIDE)

넓은 커버스티치는 5mm의폭을 가집니다. 기성복은 일반적으로 니트웨어보다 더 넓은 폭을 가집니다.

일반적인 용도

- 니트류의 단끝, 소매끝, 목선
- 탑스티치
- 벨트고리

아래의 순서대로 실을 꿰십시오.

- 1.체인루퍼 : 갈색
- 2.L0바늘 : 파랑B1
- 3.L2바늘 : 노랑E

참고: 바늘실은 마지막 2개의 가이드에서 분리되며 왼쪽 끝부터 파랑, 노랑순입니다.

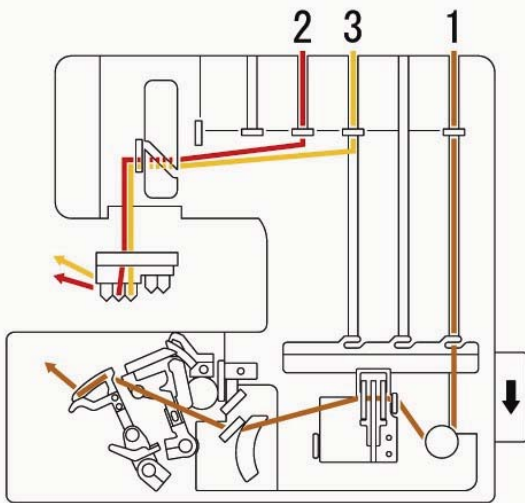
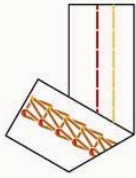
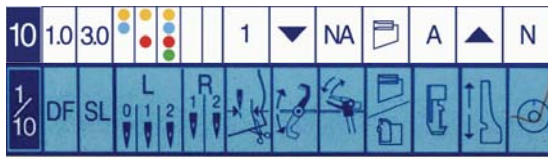

재봉기 프로그램 설정10

좁은 커버스티치(COVER HEM)-장식바느질

*장식 바느질은 실의 굵기 또는 색상을 이용하여 바느질을 할 경우 매우효과적인 디자인을 창조할 수 있도록 도와주는 바느질을 의미합니다.

좁은 커버스티치는 2.5mm의 폭을 가집니다. 평행하고 똑바른 스티치를 만들기 위해 2개의 바늘 및 체인루퍼를 이용합니다.

일반적인 용도

- 니트직물의 단끝
- 탑스티칭
- 핀턱(체인루퍼실의 장력 다이얼을 강하게 하여 원단의 밖음자리를 볼록하여 돌출하는 핀턱 바느질을 할 수 있습니다.)

아래의 순서대로 실을 꿰십시오.

1. 체인루퍼 : 갈색
2. L1바늘 : 빨강D1
3. L2바늘 : 노랑E

참고: 바늘실은 마지막 2개의 가이드에서 분리되며 왼쪽 끝부터 빨간색순입니다.

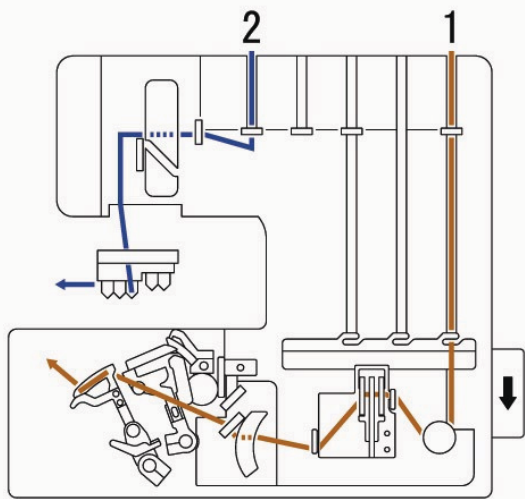
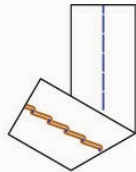
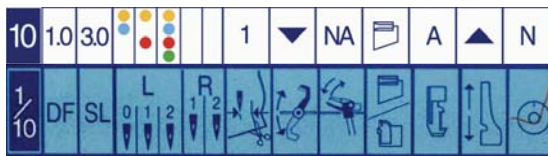

재봉기 프로그램 설정10

체인 스티치(CHAINSTITCH)

체인스티치 또는 더블체인스티치는 한개의 바늘과 체인루퍼를 사용합니다. 체인스티치는 일반적인 바느질보다 좀더 튼튼하고 안정된 바느질을 합니다.

일반적인 용도

- 겹쳐진 부위를 튼튼하게 박음질할때
 - 바이어스 테이프
 - 늘어나는 원단에 일반재봉할 경우(직선재봉)
- 아래의 순서대로 실을 꿰십시오.

1. 체인루퍼 : 갈색H
2. L2바늘 : 파랑A

자동 바늘실 끼우기



1. 바늘대까지 실을 끼웁니다.

2. 바늘에 실을 끼우기전 실끼우기의 삼각형으로 표시된 부분이 좌측으로 향하게 한 다음 사진 처럼 끼워줍니다.



3. 삼각형으로 표시된 부분이 위로 향하도록 돌려 주고 바늘구멍에 맞추어 실끼우기를 끼워주면 실은 바늘구멍을 통과하게 됩니다.

참고 : 사진의 바늘대는 745모델에 한하여 기울기가 조절됩니다.



장력해제레버

실을 꿰는 것이 다 되었다면 장력해제레버를 누른 상태에서 10cm가량 실을 뽑아줍니다. 또한 이 레버는 침판에서 실을 제거 할때도 쓰입니다.

상세한 실 꿰기 경로

실 경로

파랑A - 체인 스티치(CHAINSTITCH), 5색 기본안전오버록(5 THREAD)

*주의
실채기 상단에 반드시 걸쳐
주세요

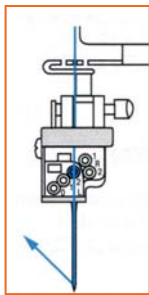

*중요

바늘실은 항상 루퍼실을 먼저 끼운후 바늘실을 끼우셔야 합니다.

*주의

바늘실 / 루퍼실을 하나라도 새로 끼우면 반드시 노루발을 들고 원단을 노루발밑에 넣고 핸들을 앞으로 3~4바퀴 돌려 잘되는지 확인 후 발판(속도조절기)을 밟으세요

실 경로
파랑 B

B1

B2

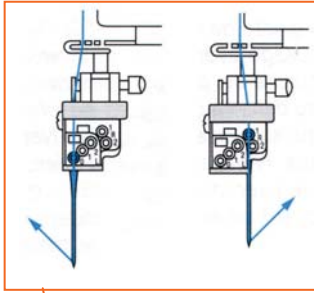

B1: 커버스티치(COVER HEM) 좌측바늘 L0
B2: 좌측 오버록 바늘 R1



*주의

바늘실 / 루퍼실을 하나라도 새로 끼우면 반드시 노루발을 들고 원단을 노루발밑에 넣고 핸들을 앞으로 3~4바퀴 돌려 잘되는지 확인 후 발판(속도조절기)을 밟으세요

실 경로
파랑C

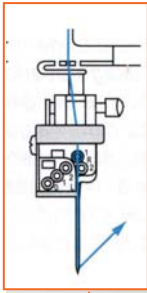

3색실 직선바느질 오버록(BLANKET)의 윗실경로



윗실이 장력이 없어야 됴므로
실장력 원판에 끼우지 않는다

*주의

바늘실 / 루퍼실을 하나라도 새로 끼우면 반드시 노루발을 들고 원단을 노루발밑에 넣고
핸들을 앞으로 3~4바퀴 돌려 잘되는지 확인 후 발판(속도조절기)를 밟으세요

실 경로
빨강 D

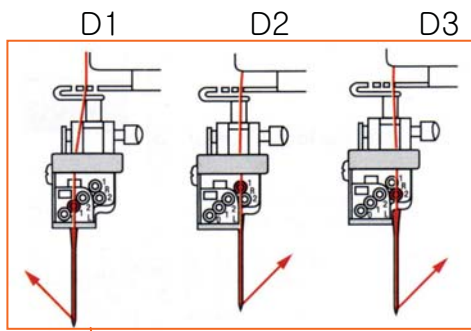

*일반 오버록(OVERLOCK) - R1/R2
*커버 스티치(COVER HEM) - L1



*주의

바늘실 / 루퍼실을 하나라도 새로 끼우면 반드시 노루발을 들고 원단을 노루발밑에 넣고 핸들을 앞으로 3~4바퀴 돌려 잘되는지 확인 후 발판(속도조절기)를 밟으세요.

실 경로
노랑 E

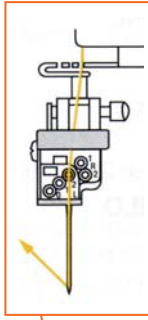

*커버 스티치(COVER HEM) L2바늘의 실경로



*주의

바늘실 / 루퍼실을 하나라도 새로 끼우면 반드시 노루발을 들고 원단을 노루발 밑에 넣고 핸들을 앞으로 3~4바퀴 돌려 잘되는지 확인 후 발판(속도조절기)를 밟으세요.

실 경로
노랑 F

* 오버록 윗루퍼 실끼우기

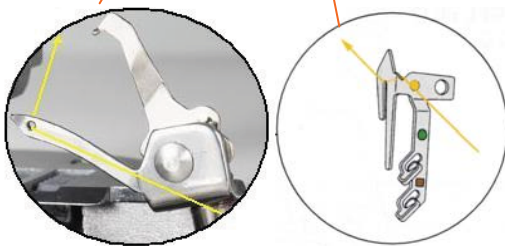

*주의

바늘실 / 루퍼실을 하나라도 새로 끼우면 반드시 노루발을 들고 원단을 노루발밑에 넣고 핸들을 앞으로 3~4바퀴 돌려 잘되는지 확인 후 발판(속도조절기)를 밟으세요

실 경로
녹색 G

아래루퍼 실가이드

아래루퍼 자동 실끼우기 레버(a)를 아래로 내리고 (b)갈고리 부분에 실을 걸어준다음 레버(a)를 원위치 시켜줍니다.

(c)루퍼 구멍에 앞에서 뒤쪽으로 실을 꿰고 15cm가량 실을 빼낸다음 노루발 좌측으로 실을 듭니다.

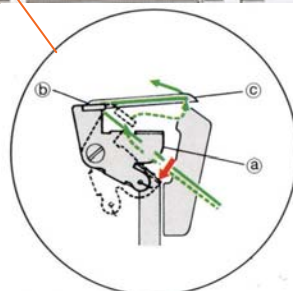

***주의**
바늘실 / 루퍼실을 하나라도 새로 끼우면 반드시 노루발을 들고 원단을 노루발밑에 넣고 핸들을 앞으로 3~4바퀴 돌려 잘되는지 확인 후 발판(속도조절기)를 밟으세요.

실 경로
갈색 H,I

체인루퍼 실가이드
(커버스티치, 체인스티치, 5색안전 오버록,)

자동실끼우기: 먼저 폴리를 돌려 바늘의 위치를 가장 낮은곳 까지 이동시킵니다. 체인루퍼에 실을 꿰기위해 레버(a)를 눌러 체인루퍼를 이탈시킵니다. (b)부분 뒷쪽에서 앞쪽으로 실을 걸어준다음 (c)부분에 실을 꿰어 줍니다. 대략 10cm가량 실을 빼줍니다. 폴리를 앞으로 돌려 바늘의 위치를 가장 높은곳까지 이동 시키면 자동적으로 체인루퍼가 결합됩니다.



*주의

바늘실 / 루퍼실을 하나라도 새로 끼우면 반드시 노루발을 들고 원단을 노루발밑에 넣고 핸들을 앞으로 3~4바퀴 돌려 잘되는지 확인 후 발판(속도조절기)를 밟으세요

바느질 하기

노루발 압력 조절 다이얼

표준조정은 "5"입니다. 노루발의 압력은 원단의 종류에 따라서 증가하거나 감소시켜야 합니다. 6단계까지 조정가능합니다.



발판속도 조절기

발판은 바느질 속도를 조절하는 장치로서 깊게 누를수록 재봉기의 속도가 빨라집니다.



쓰레받이함

재봉기 전면에 부착해서 사용할 수 있으며, 오버록 하면서 나온 원단 조각들이 모이게 됩니다.



안전장치

재봉기는 아래와 같은 경우에는 동작하지 않습니다.

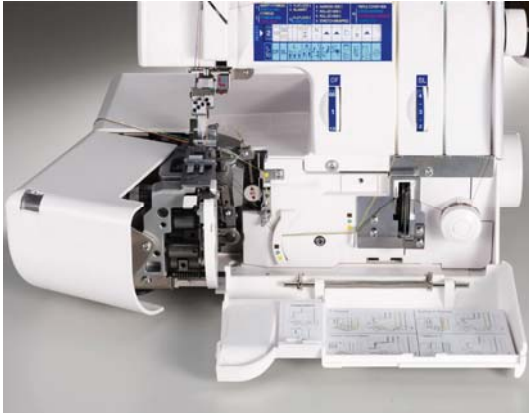

전면커버가 열려있는 경우



노루발의 위치가 위로 들려 있는 경우



바늘 잠금안전레버가 풀어져 있는 위치에 있을때
(아래쪽)

*적용모델 : 745

바느질 시작하기

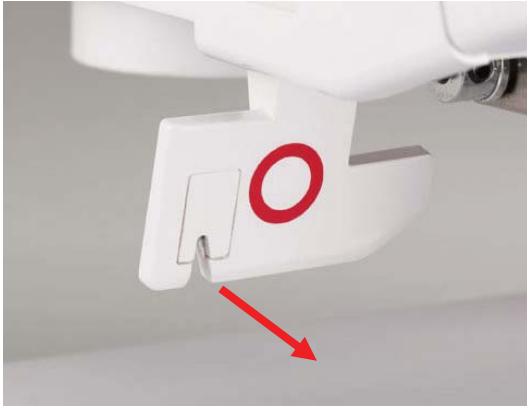

바느질 상태를 시험하실때는 항상 동일한 원단을 이용하여 시험하십시오.
노루발 밑으로 테스트 할 작은 원단을 듭니다.
천의 두께가 큰 경우에는 노루발 올림레버를 앞으로 잡아 당겨 노루발을 드십시오.

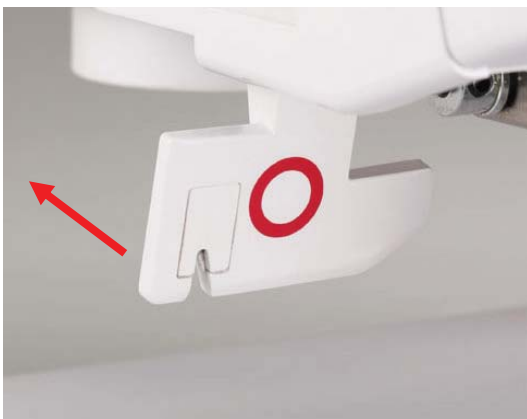

노루발을 밑으로 내리기 위해서는 노루발 올림레버를 뒤쪽으로 밀어줍니다.
폴리를 몇 바퀴 돌려 재봉이 되는지 확인후 속도 조절기를 이용하여 바느질을 시작하십시오.
바느질 하는 동안 손은 천이 나아갈 방향을 잡아줍니다.
바느질이 끝난 후 바느질 모양을 확인하시고 이상이 있으면 실이 제대로 꿰어졌는지 확인합니다.



사진과 같이 실꿨기를 이용하여 실을 꿂을 수 있을 정도의 길이만큼 실매듭을 계속 뽑아줍니다.



참고(중요)

오버록 재봉기는 원단을 넣을때 노루발을 들고 원단을 넣지 마세요.
발판을 밟으면서 원단을 노루발 밑으로 넣으세요.

* 살짝 들어야 될경우 그림과 같이 노루발 앞부분을 살짝들고 원단을 넣으세요

실장력 조절(기본장력설정은 모두 'N'에 위치)

실장력은 원하는 바느질 선택시 기본적으로 완전 자동장력조절이 됩니다. 그러나 여러분들이 사용하는 원단의 종류에 따라 실장력을 조절할 수도 있습니다.



실장력을 조절하기 전에 실이 실장력 원판사이에 제대로 삽입되어 있는지 확인하십시오.

힌트: 실장력해제 버튼을 누른 상태에서 파랑, 빨강, 노랑, 녹색실을 잡아당기신 다음 장력해제 버튼을 놓아주세요.

실장력은 파랑, 빨강, 노랑, 녹색, 갈색의 다이얼에 의해 조절됩니다. 각장력에 해당하는 다이얼을 조절하십시오.

실장력을 조절 하실때는 한번에 하나씩만 조절하시고 조정하기 전과 후를 비교하여 주시기바랍니다.

*주의:장력 다이얼 수치를 '9'까지 하여도 장력에 변화가 없거나 약한 경우

1. 장력원판사이에 실이 들어가지 않았을 경우
(실장력 해제버튼을 다시 한번 누르고 실을 살짝 당겨줍니다.)
2. 장력원판사이에 이물질이 끼었을 경우
(이물질을 제거한다.)

체인스티치 장력 조절하기

체인스티치 바늘실(a)는 원단의 윗쪽 1에 직선 스티치를 형성하면 원단의 바닥2에는 체인루퍼실(b)에 의해 체인스티치가 형성됩니다.

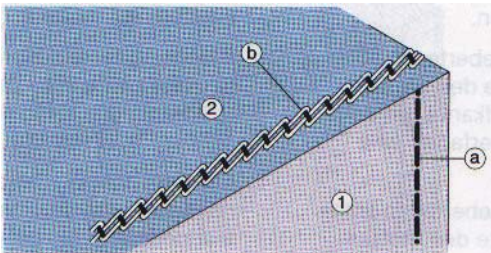

바늘 실이 너무 느슨할때
바늘실(a)가 원단의 바닥에 느슨하게 보이는 경우
왼쪽(파랑) 바늘실의 장력을 올려줍니다.

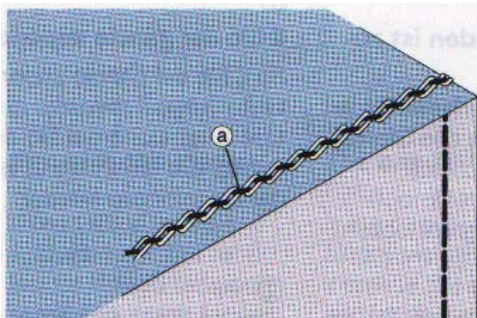

바늘 실이 너무 당겨질때
원단에 주름이 질때 체인스티치 바늘실(파랑)의 장력을 줄여주며, 가벼운 원단은 더 짧은 스티치의 길이를 필요할 수 있습니다.

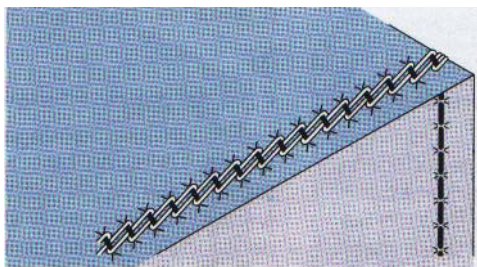

2.5.이하의 스티치길이는 사용하지 마십시오.

3색실 오버룩 실장력 조절하기

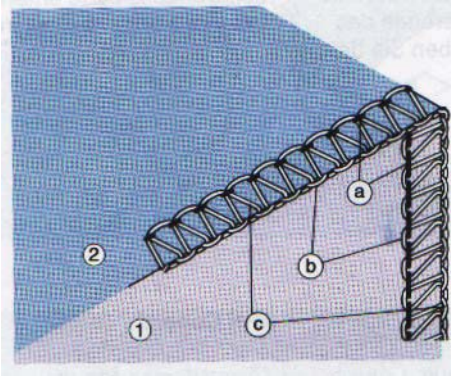

- a. 바늘 실은 원단의 위쪽(1)에 똑바른 스티치를 만들며 윗루퍼 실의 좌측에 형성됩니다. 바늘 실은 원단의 아래(2)에 아래루퍼실과 함께 보여집니다.
- b. 윗루퍼 실은 원단의 위쪽에 형성되며 아래루퍼 실과 함께 원단을 잠궈줍니다.
- c. 아래루퍼 실은 원단의 아래에 형성되며 윗루퍼 실과 함께 원단을 잠궈줍니다.

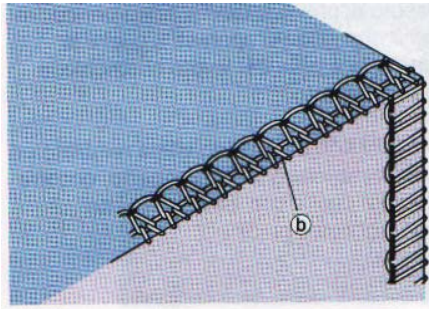

1. 윗루퍼 실이 너무 느슨할때

윗루퍼 실(b)가 원단의 아래로 느슨하게 내려오는 경우 윗루퍼 실의 장력(황색)을 증가시키거나 아래루퍼 실의 장력(녹색)을 줄이십시오.

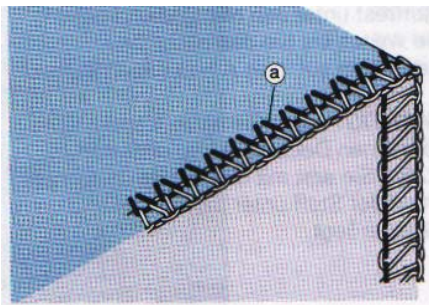

2. 바늘 실이 너무 느슨할때

바늘 실(a)가 원단의 밑바닥에 너무 느슨하여 들어나게 보이는 경우 바늘실의 장력(빨강)을 증가시키거나 위/아래 루퍼 모두의 장력을 줄여줍니다.

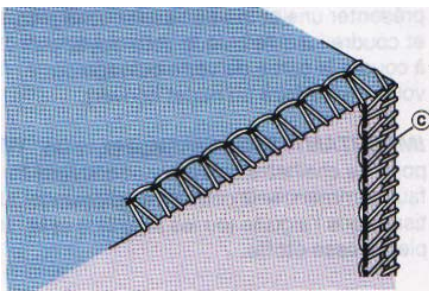

3. 아래루퍼의 실이 너무 느슨할때

아래루퍼 실(c)가 원단의 위쪽에 느슨하게 당겨지는 경우 아래루퍼 실의 장력(녹색)을 증가시키거나 윗루퍼실의 장력(황색)을 줄여줍니다.

2색실 오버록(OVERCAST 2)
실장력 조절하기

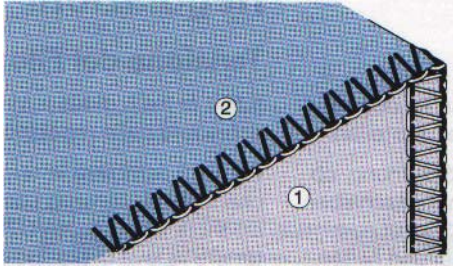

바늘실은 원단의 위쪽(1)에 똑바른 스티치를 형성하여야 합니다. 바늘실은 아래루퍼실에 의해 잠길것입니다. 바늘 실은 원단의 아래(2)에 V모양으로 형성되어야 합니다.

아래루퍼실은 원단의 위쪽에 형성되며 원단의 가장자리에서 바늘실과 함께 잠깁니다.

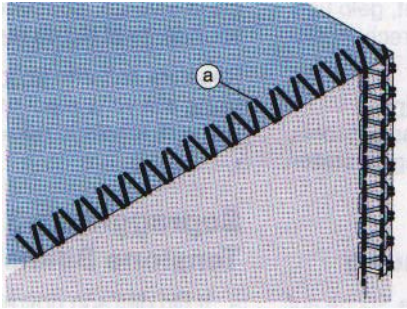

바늘실이 너무 느슨할때
바늘실(a)가 원단의 위쪽에서 가장자리로 당겨질 경우 바늘실 장력을 증가시키거나 아래루퍼실의 장력을 줄이십시오.

커버스티치(COVER HEM)
실장력 조절하기.

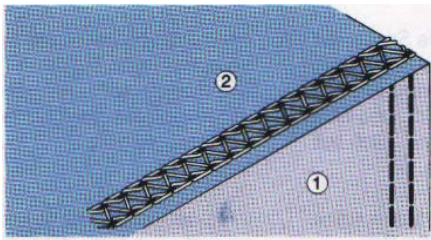

바늘실은 원단의 위쪽(1)에 직선스티치를 형성하며 체인루퍼실은 원단의 아래(2)에 만들어진다. 스티치의 길이 2.5.이하는 사용하지 말며 두꺼운 원단은 더 긴 스티치의 길이를 요구합니다.

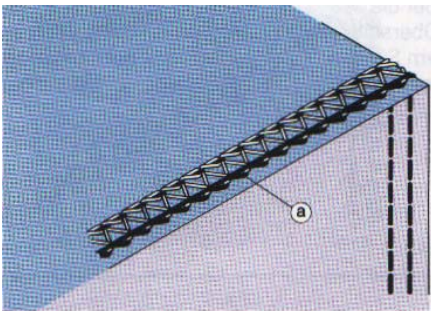

바늘실이 너무 느슨할때
바늘실(a)가 너무 느슨하여 고리가 원단의 아래에 나타나는 경우 바늘실의 장력(항색)을 증가시키십시오.

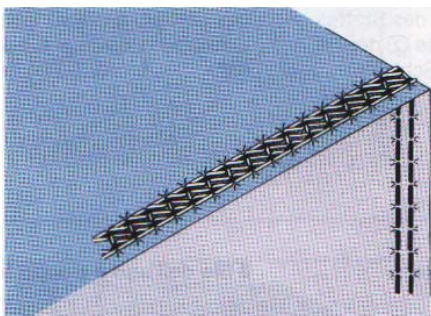

바늘실이 너무 단단할때
위단의 모양이 주름질경우 바늘실의 장력이 너무 단단해서 그렇습니다. 바늘실의 장력(항색)을 감소시키십시오.

차동조절 다이얼

본 제품은 앞쪽과 뒤쪽 톱니가 서로 다르게 조절되어 원단의 종류에 따라 각 톱니의 속도를 조절하여 주름이 생기거나 늘어나는 것을 방지하고 원하는 바느질을 할 수 있습니다.

일반적인 보통원단을 재봉할 때는 차동조절 다이얼을 "1"에 맞추고 재봉하면 됩니다.

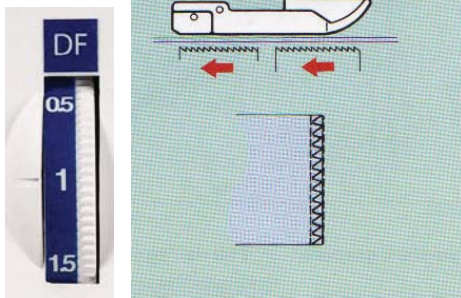

천이 늘어나는 경우

천이 늘어날 경우 차동조절 다이얼을 1에서부터 2까지 사이에서 조절합니다.

특히 얇은 원단이나 신축성 있는 원단이나 촘촘히 짜여진 원단을 재봉후 늘어남을 위해 미리 테스트를 하여 조절 하는 것이 좋습니다.

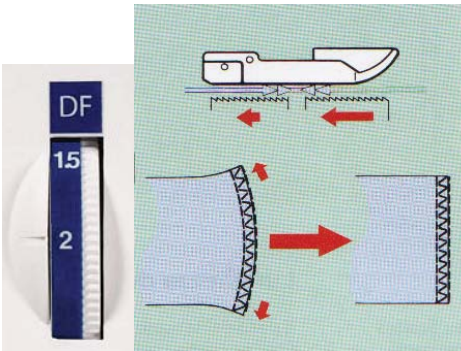

천이 밀리거나 주름질 경우

천이 밀리거나 주름이 질 경우 차동조절 다이얼을 1에서부터 0.5까지 사이에서 조절합니다.

특히 니트원단 혹은 얇은 원단을 재봉후 주름짐을 위해 미리 테스트하여 조절하는 것이 좋습니다.

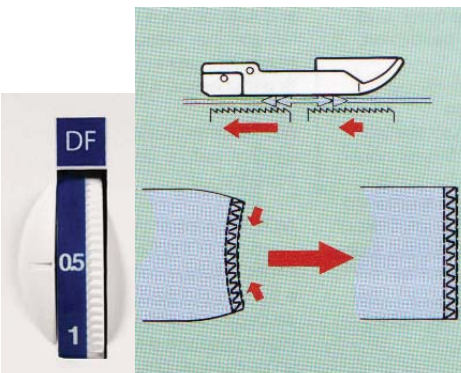

바늘땀 길이 조절하기

천의 두께 및 종류에 따라 바늘땀의 길이를 조정해야 하는 경우도 있습니다.
바늘땀의 길이는 0.5~5사이에 놓여야 하며 얇거나 레이스 같은 원단은 바늘땀의 길이를 짧게, 두꺼운 천은 바늘땀의 길이를 길게 해야 합니다.



오버록 커팅폭 조절하기

왼쪽 그림과 같이 원단의 절단면과 바늘땀폭이 맞아야 합니다. 이렇게 되지 않는다면 아래설명을 참고하여 원단이 절단되는 폭을 조절하십시오.



절단되는 원단의 폭이 바늘땀폭보다 짧은 경우 다이얼을 오른쪽으로 돌려 칼날을 오른쪽으로 이동시키십시오.

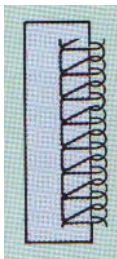

절단되는 원단의 폭이 바늘땀폭보다 넓은 경우 다이얼을 왼쪽으로 돌려 칼날을 왼쪽으로 이동시키십시오.

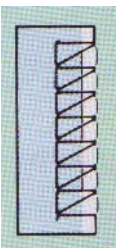

톱커버 스티치 사용하기

845는 틸트 바늘고정나사가 제거되고 톱커버 스티치 장치가 추가된것 외에는 745와 동일합니다.



톱커버 스티치 부속품

- 1.스프레더 장치
- 2.등근 톱 커버 가이드(R2 바늘 위치로 삽입)
- 3.삼각 톱커버 가이드(톱커버 레버에 붙어 있음- 꺾메는 공간을 확보하기 위해서제거 할 수도 있습니다.)
- 4.톱커버 노루발"R"(Hem노루발을 대신해서 사용할 수 있습니다.)

주의: 어떤 톱커버든지 꺾매 경우에는 킬트 가이드를 절대 사용하지 마십시오.

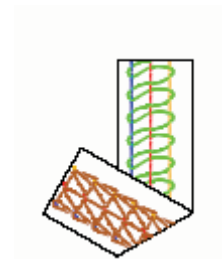

톱커버 (트리플, 넓은폭, 좁은폭)

장식 톱스티치, 톱커버의 폭은 2.5mm와 5.0mm를 선택할 수 있습니다.
톱커버는 원단의 윗면 그리고 아랫면에 커버단스티치를 하기위해 2개또는 3개의 바늘 스프레더 장치,체인루퍼를 이용합니다.

공통사항
단끝
톱커버 스티치

톱커버 스티치를 하기위해

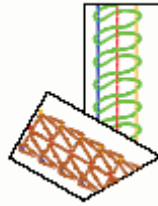

중요

여러분들이 성공적인 톱커버 스티치를 만들기 위해 설명서에 기술된 바느질 무늬를 충분히 읽어보십시오 (커버단 스티치 참조)

*장식 바느질은 실의 굵기 또는 색상을 이용하여 바느질을 할 경우 매우효과적인 디자인을 창조할 수 있도록 도와주는 바느질을 의미합니다.



1. 프로그램 다이얼을 10에 맞추십시오.
2. 재봉기를 끄십시오.
3. 폴리를 손으로 돌려 윗루퍼가 아래쪽에 고정되어 있는지 확인하십시오.
4. 표시창에 따라 재봉기를 셋팅하십시오.

참고

SL다이얼을 2,5이하에 설정하지 마십시오. 두꺼운 직물은 더 긴 바늘땀을 필요로 합니다.

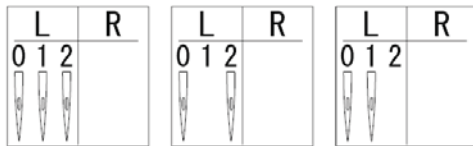

5. 표시창에 있는 그림에 따라 바늘을 꽂아 줍니다.

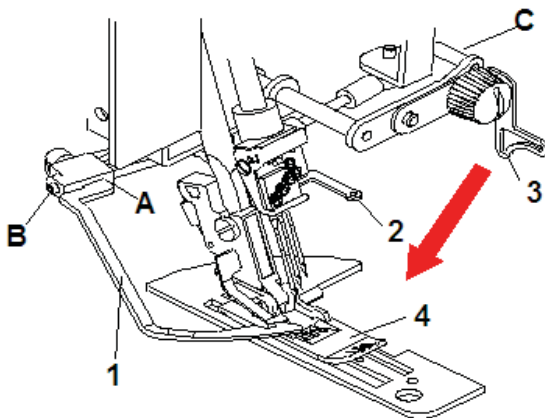

6. 톱커버 노루발 "R"을 장착합니다. (투명한 파란색). 노루발을 밑으로 내려줍니다.
7. 스프레더 장치(1)을 구멍(A)에 삽입하고 육각렌치로 나사(B)를 조여줍니다
8. 조심스럽게 R1, R2바늘 고정나사를 풀어줍니다. 바늘을 빼고 그곳에 등근톱커버 가이드(2)를 삽입하고 왼손으로 밀을 받쳐 준 다음 R2바늘 고정나사를 조여줍니다.
9. 앞커버를 열어 주십시오. 삼각 톱커버 가이드(3) 및 동전나사가 붙어있는 톱커버 레버를 아래로 내려주십시오.

주의

톱커버 레버를 아래로 내리기 전에 커버에 붙어있는 오버록 커버를 제거하고 톱커버 스티치 커버를 장착하고 사용하십시오. 교환하지 않고 사용할 경우 톱커버 레버가 부러지거나 오버록커버가 톱커버 레버에 의해서 굽힐수가 있습니다

10. 폴리를 앞쪽으로 돌려 스프레더 장치와 바늘이 제대로 움직이는지 확인합니다.

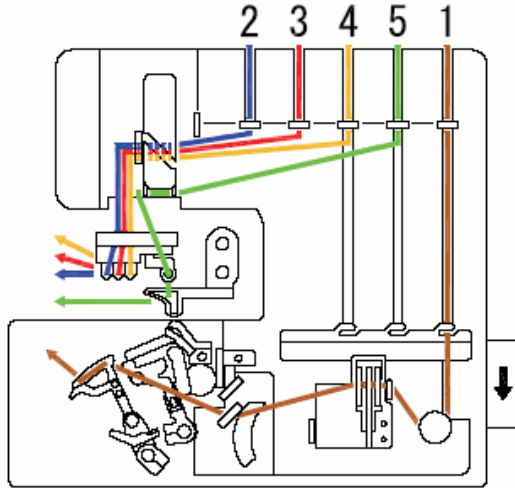

1. 체인루퍼 - 갈색
2. L0바늘 - 파랑
3. L1바늘 - 빨
4. L2바늘 - 노랑실
5. 스프레더 장치 - 녹색실

참고

바늘 실은 왼쪽 끝 부터 시작하며 파랑, 빨강, 노랑색실 순이며 바늘실은 마지막 2개의 가이드에서 분리되어야 합니다.

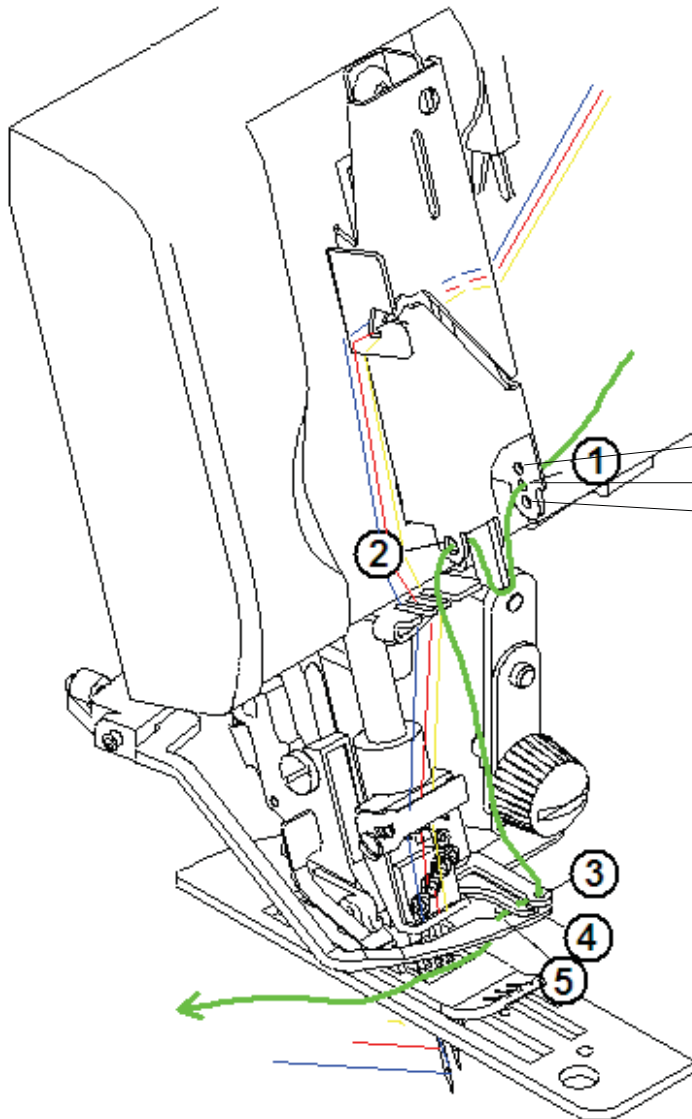

스프레더장치에 실끼기

그림과 같이 녹색의 실장력 원판을 지나 5 군데의 가이드를 통해 스프레더에 실을 끼십시오.

실채기 덮개의 우측 아래쪽에 3개의 구멍(1)이 있습니다. 실종류에 따라 해당하는 구멍에 실을 끼어 주십시오.

- ① 위 구멍 : 직선 데코실(올 나일론)
- ② 중간구멍 : 표준오버록 실
- ③ 아랫구멍 : Deco non-stretchable 실

11. 앞커버를 닫고, 풀리를 돌려 스프레더 장치와 바늘이 움직이는지 확인하십시오.
12. 노루발을 위로 드십시오. 노루발과 바늘아래 원단을 두고 노루발을 내려주십시오.
13. 스프레더 장치의 실걸이로 톱커버(녹색)실을 여유있게 잡아당겨 놓은뒤 손으로 풀리를 돌려 처음 몇 뿔정도 테스트 해봅니다.
14. 속도조절기를 이용하여 바느질을 시작합니다.
15. 조정
 - 스프레더 장치가 실을 잘 꿰지 않는다면 녹색 실장력 조절 다이얼의 원판에 실이 잘 물려있는지 확인합니다.
 - 3색이나 넓은폭 톱커버 스티치를 할경우 노란색 실장력 조절 다이얼을 높은 숫자로 올려줍니다.

참고

삼각형 톱커버 가이드를 제거하고 바느질 공간을 넓힐 수도 있습니다.
풀리를 돌려 바늘대를 가장높은 위치에 위치 시킨다음 톱커버 레버를 오른쪽 가장 높은쪽으로 "딱"소리가 날때까지 이동 시킵니다. 풀리를 다시 돌려 스프레더 장치들이 움직이는지 확인합니다. 움직이지 않는다면 동전나사를 풀어 삼각톱커버 가이드를 제거합니다.

재봉기 관리하기

주기적으로 청소와 기름칠을 하시면 재봉기의 수명을 연장하는데 매우 효과적입니다.

청소 및 기름칠기

전기 콘센트에서 재봉기의 플러그를 뽑으십시오.,

프론트 커버와 사이드 커버를 여십시오.

노루발대 뒷쪽의 버튼을 눌러 노루발을 제거하십시오.

(a)부분을 눌러 침판을 제거하여 주십시오.
상갈을 제거하여 주십시오.

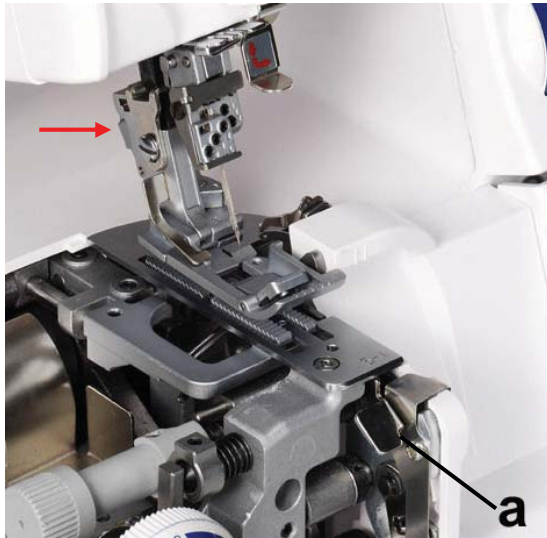

실보푸라기와 먼지를 청소용 솔을 이용하여 제거하여 줍니다.

기름칠은 각각의 구동되는 부위에 조금씩 떨어 뜨려주며, 사용 8시간마다 항상 기름칠을 해줍니다.



(b)부분에 침판을 물려 다시 결합하여 줍니다.
노루발을 다시 연결하기 위해서는 노루발대 밑에 노루발을 놓고 노루발대를 아래로 내려줍니다.

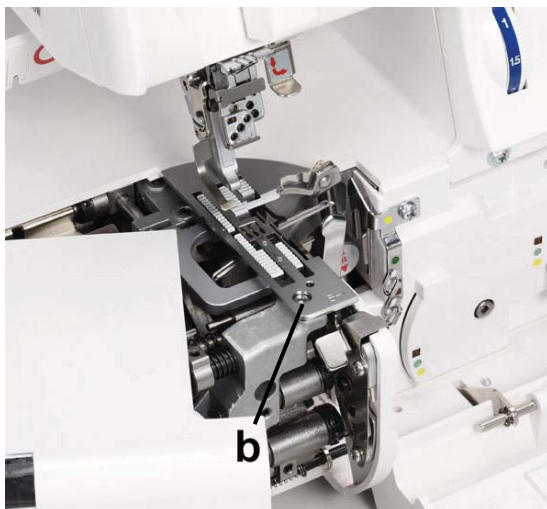

상칼 교체하기

교체용 상칼은 약세사리함에 들어있습니다. 커팅이 잘 되지 않을때 상칼을 교체하시기 바랍니다.

- 1.재봉기의 전원플러그를 콘센트에서 뽑으십시오.
- 2.정면과 사이드커버를 여십시오.
3. 상칼이 사용될 수 있는 위치에서 렌치(c)를 이용하여 잠금나사(b)를 풀어 상칼을 제거하여 줍니다.
4. 상칼을 교체하기전 주변의 먼지및 실보푸라기를 제거하여 준 다음 상칼을 교체하고 그림처럼 폴리를 돌려 상칼의 위치가 가장 낮은 위치에 있을때 칼의 가장자리가 대략 0.5mm~1.0mm 위치쯤에 있을때 상칼을 고정시켜줍니다.

참고 : 상칼은 특수합금으로 만들어졌기 때문에 사용하시는 동안 거의 교체할 필요는 없습니다.

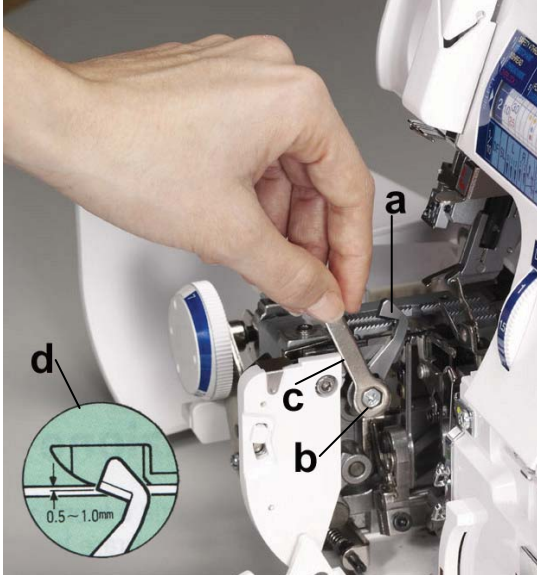

전구교환

- 1.재봉기의 전원플러그를 콘센트에서 뽑으십시오.
- 2.노루발을 올리고 램프덮개를 열어줍니다.
- 3.램프소켓에 15V 5W의 전구로 교체하여 줍니다.



품 질 보 증 서

제 품 명: 엘라 가정용 재봉기

모 델 명: ELNA - 845

구 입 일: 년 월 일

고객성명: 전화: 주소:

이제품은 철저한 품질관리와 엄격한 검사과정을 거쳐서 만들어진 제품입니다. 만일 품질보증기간 이내에 정상적으로 사용한 상태에서 발생한 고장의 경우에는 이 보증서 기재내용에 따라 무상으로 수리하여 드립니다. 수리를 의뢰할 때는 이 보증서를 꼭 제시하십시오.

ELNA KOREA. 엘라 코리아
대구서구 비산동 156-26

보증서 사용시 주의사항

수리를 의뢰할 때는 구입일자가 기재된 보증서를 제시해야 충분한 서비스를 받으실 수 있으므로 잘 보관하시기 바랍니다.

제품에 고장이 발생하였을 경우는 본사 A/S센터에 문의하여 서비스를 받으십시오.

보증내용

무상서비스

구입일자로 부터 1년간이며 보증기간내에 정상적으로 사용한 상태에서 이상이 발생한 경우에는 무상으로 수리하여 드립니다.

유상서비스

보증기간이 경과하였거나 보증기간에라도 다음과 같은 경우에는 수리에 소요되는 소정의 수리비(부품비, 수리비, 출장비 등...)를 받고 수리하여 드립니다.

1. 본 품질보증서를 갖고 있지 않았을 때
2. 본서의 각란에 소정항목이 기재되어 있지 않았을 때
3. 사용자의 취급부주의로 인한 고장 및 파손
4. 당사의 A/S이외의 사람이 제품을 수리하여 제품의 내용변경, 손상으로 인한 고장
5. 일반 가정용 이외의 사용으로 인한 고장 및 파손
6. 사용전원 이상으로 인한 고장
7. 단순 소재 및 기름 주입일때
8. 화재, 수해 등 천재지변에 의한 고장 또는 파손
9. 사용상 정상 마모되는 소모성 부품을 교환하는 경우

애프터 써비스 의뢰는 아래 연락처로 연락주시면 성심성의껏 도와 드리겠습니다.

엘라코리아 한국본사

전화:050-222-88888

홈페이지:www.elna-korea.co.kr

쇼 핑 물:www.misingmart.co.kr